

IL-HAJJA f'Għawdex

Nru. 844

Diċembru 2002

Il-Milied fix-Xagħra



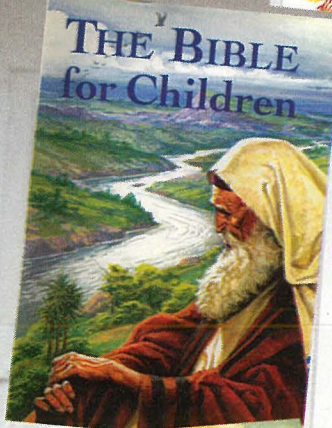
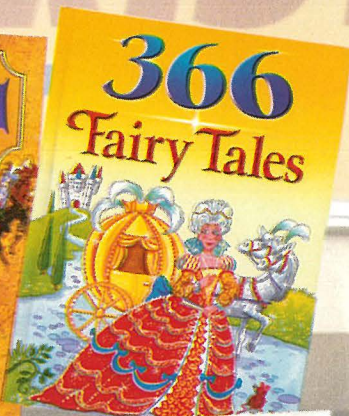
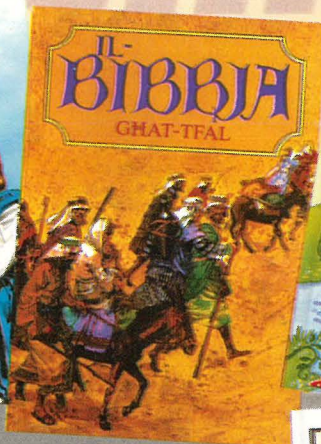
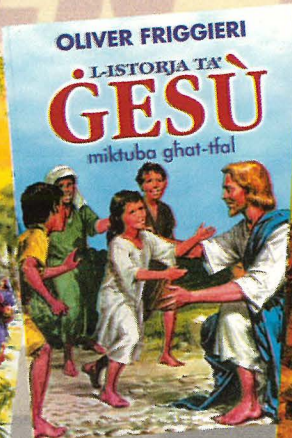
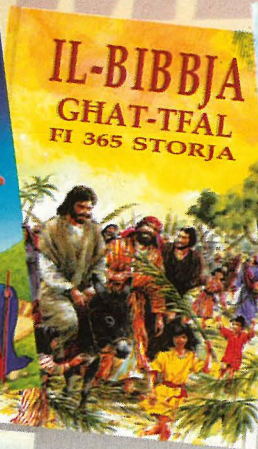
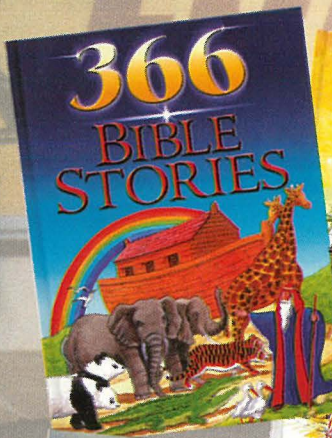

**Ktieb tajjeb huwa
l-aqwa ħabib...**

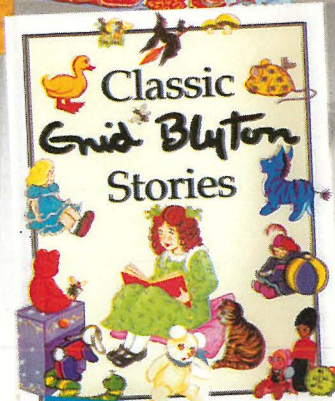

**Fil-"Lumen Christi"
issib kemm trid!**

BAZAAR PERMANENTI

BI SKONT TA' 10%

FUQ KOTBA MILL-ISBAħ

għat-tfal

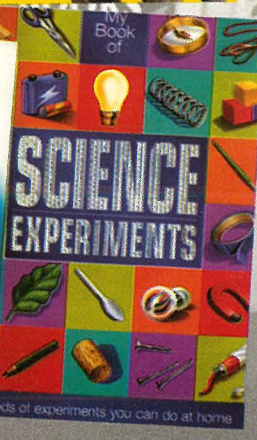
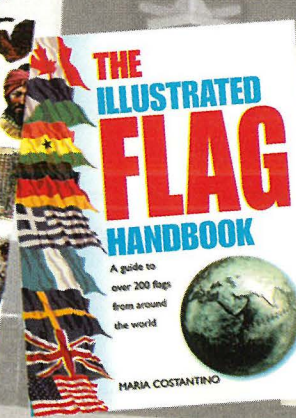
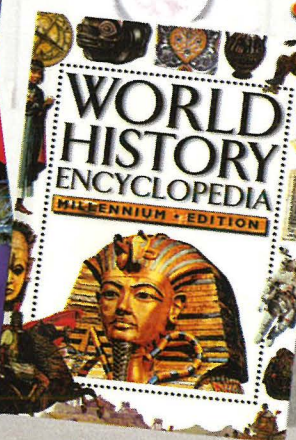
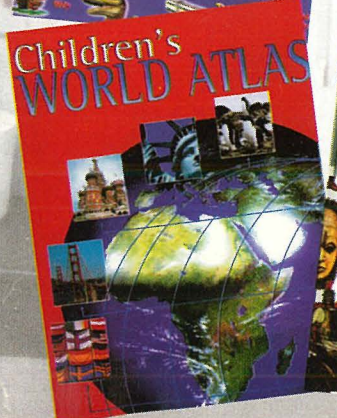
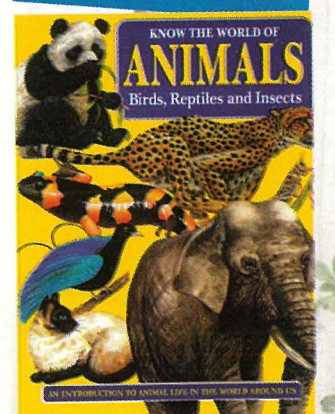
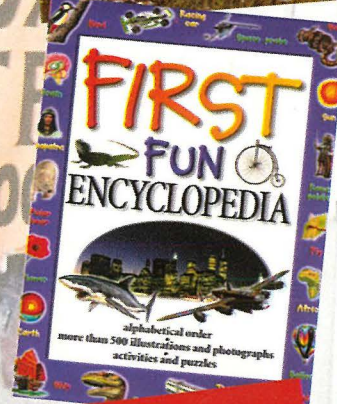
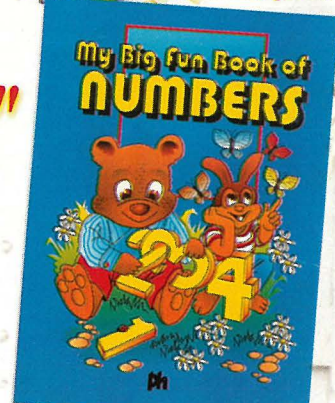
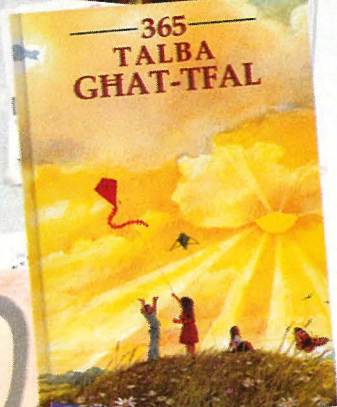

f' din il-ħarġa

Editorjal	• 3
Il-Hajja fid-Djoċesi	• 4
X'ġara dan l-aħħar	• 6
Għawdex 300 sena ilu –	
Kontrol fuq l-Imbid	• 9
Id-Dinja ta' Ċikku l-Għawdx	• 10
L-Intervista -	
Il-Milied fix-Xagħra	• 12
Novella	• 18
Letteratura Għawdxija	• 19
ACM: l-Ċanfira ta' Mahatma Ghandi	• 20
Bookmark	• 22
Suppliment Speċjali	
Pellegrinaġġ Djoċesan	• 23
Mill-Knisja fid-Dinja	• 31
Mons. Isqof: Il-Milied ta' Tfuliti	• 32
Il-Biedja f'Għawdex (11)	• 34
Wirt Gżiritna –Guzzeppi Grech	
u il-Mithna ta' Kola fix-Xagħra (2)	• 38
Frangisk Portelli	• 40
Int u saħħtek	• 42
Għawdex Sportiv	• 44
Kurżitajiet minn madwar id-dinja	• 46
Werrej Sena 2002	• 47

IL-HAJJA f'Għawdex

Imwaqqfa Ġunju 1945
Harġa nru. 844
Dicembru 2002
Mahruga mid-
Djoċesi ta' Għawdex

Amministrazzjoni:

Lumen Christi Media Centre
Triq Fortunato Mizzi,
Victoria - Għawdex VCT 111
Tel. 21560496/7 Fax. 21561860
e-mail: lumenchristi@vol.net.mt
homepage:
www.gozodirect.com/lumenchristi

Abbonament: Lm3 Sostenitur: Lm 5

Issettjata: Lumen Christi Media Centre
Stampata: "Gozo Press" Tel.21551534

*Din il-ħarġa nġhalqet għall-istampa
fil-15 ta' Novembru, 2002
Il-fehmiet li jistqarru l-kittieba
m'humix neċessarjament daww
tal-Bord Editorjali.*

Ritratt tal-Qoxra:

Wiehed mill-preseppi fix-Xagħra
(ara l intervista f'p. 12-15)

Milied ta' Veru

Ninsabu propju fl-aħħar jiem tas-sena 2002, u fuq il-għatba tas-sena l-ġdida 2003. Id-dinja kollha tinsab tipprepara ruhha għal dawn il-festi annwali, mistennija minn kulhadd. Għalina l-Insara dan iż-żmien ifakkarna qabel kollox fil-festi sbieħ tal-Milied - iż-żmien li fih infakkru b'ferħ it-Twelid ta' Sidna Ġesu` Kristu.

Żgur li l-preparamenti jinsabu fl-aqwa tagħhom; biżżejjed wiehed iħares madwaru u jintebaħ bil-kummerċ marbut ma' dawn il-festi, ħwienet armati sa snienhom b'tizjin, rigali, daqq u mitt haġa oħra; r-ristoranti f'kompetizzjoni bejniethom fuq l-aħjar menu għall-ikla tal-Milied jew ta' l-aħħar tas-sena; ħafna min-nies ħsiebhom kif se jqattgħu il-vaganzi, jew fejn ser jagħmlu l-istaff party, kemm ser jiddevertu, fejn ser iqattgħu l-iljeli tal-Milied u l-aħħar tas-sena, jew kemm ser jixorbu, naturalment mal-ħbieb preferiti tagħhom.

Wara dan, tibda mill-ġdid il-hajja normali, kollox l-istess ħlief għall-bwiet vojta iżjed mis-soltu. Imma jekk minn dawn in-nies xi hadd wara jiegaf f'it u jistaqsi għaliex ikun gie il-Milied għalih, qajla jkun jista johrog b'xi riżultat pożittiv.

Għal ħafna il-Milied u l-festi li jgib miegħu sar propju dan: divertiment, parties, ilbies, discos u infieq ta' flus. Oħrajn forsi jikkuntentaw iżidu ma' dan Quddies nhar il-Milied u min jinzerta xi konfessur fis-sagrastija, qrara malajr biex taparsi jserraħ il-kuxjenza.

Fuq in-naħa l-oħra issib min jipprepara ruħu mod iehor għal din il-festa kbira. Minn ġimghat ilu bdejna l-Avvent, żmien ta' stennija u preparazzjoni; hemm in-Novena, li tkompli iddaħħalna fl-ispirtu veru ta' dan il-ferħ, bil-kontemplazzjoni tal-Kelma t'Alla; iċ-ċelebrazzjonijiet liturgiċi fil-Knisja; u mhux dan biss: il-purċissjonijiet tradizzjonali tal-bambin, il-priedka tat-tifel, il-preseppju, l-għotjiet ta' karita` li jispikkaw f'dawn il-jiem.

Nistaqsu pero`: kemm il-Milied, għadu festa tal-familja għall-poplu tagħna? Kemm hu għalina l-Milied okkażjoni speċjali li fih wiehed jirrangja sitwazzjoni diffiċli permezz ta' telefonata jew nota qasira ta' rikonċiljazzjoni mal-kartolina? Kemm hu għalina dan iż-żmien okkażjoni biex nagħmlu opra tajba? Kemm minna fuq kollox jirnexxielhom isibu f'it hin biex jimmeditaw fuq dan il-misteru kbir u jroddu ħajr sincier u mill-qalb lil Alla għal din l-ġrajja ta' mħabba kbira?

Hekk il-Milied ikun tassew komplut; ikun Milied ta' veru. Hekk Kristu jkun twieled mill-ġdid f'qalbek u jimliħielek bl-ispirtu tal-ferħ veru biex b'tama ġdida tkun tista tibda sena oħra mimlija sfidi u esperjenzi godda.

Nawguraw lil kulhadd Milied Qaddis u Sena Ġdida mimlija Paċi u Barka t'Alla.

EDITORIAL



SEMINAR TAL-KAPPILLANI

Nhar it-Tnejn 30 ta' Settembru u t-Tlieta 1 ta' Ottubru 2002, inżamm is-Seminar għall-Kappillani ta' Ghawdex ġewwa l-kunvent ta' Santu Wistin. Fl-ewwel jum il-kelliem ewlieni kien Fr. Martin Cilia MSSP. Is-suġġett li tratta kien il-hidma Soċjali tal-Knisja skond ix-xewqa tal-Papa Ġwanni Pawlu II. Wara tkellem l-E.T. Mons. Nikol Cauchi, Isqof ta' Ghawdex li għamel xi riflessjonijiet dwar il-karita' mal-proxxmu fil-prattika. Fit-tieni jum l-Isqof Nikol Cauchi flimkien mal-kappillani ddiskutew diversi aspetti pastorali kif isir fil-laqgħa tagħhom ta' kull xahar u wara kkonċelebraw flimkien.

L-ISQFIJJIET JILTAQGHU MAL-PROFESSJONISTI

L-Isqof Nikol Cauchi, flimkien ma' l-Arċisqof Ġużeppi Mercieca u ma' l-Isqof Awżiljarju Annetto Depasquale; mexxew konċelebrazzjoni fil-knisja tal-Ġizwiti l-Belt Valletta għall-professjonisti li kienu qed ifakkru l-50 sena minn meta hađu l-lawrija tagħhom mill-Università ta' Malta. Wara l-quddiesa saru ukoll diskorsi minn kelliema mistiedna biex ifakkru din iċ-ċirkustanza. Dan l-avveniment inżamm nhar l-Erbgħa 2 ta' Ottubru.

KONFERENZA TAL-PROFESSJONISTI GHAWDXIN

Il-professjonisti għawdxin, nhar il-Ġimgħa 4 ta' Ottubru kienu mistiedna għal-laqgħa li saret ġewwa Dar Manresa minn Fr. Vanni Xuereb. Hu wiegħeb ukoll għall-mistoqsijiet li sarulu minn fost dawk prezenti.

LAQGHA DWAR L-EWROPA

Nhar is-Sibt 5 ta' Ottubru għadd ta' saċerdoti għawdxin flimkien mas-seminaristi attendew għal-lecture li saret minn Fr. Vanni Xuereb li hu delegat ta' l-Arċisqof għall-Unjoni Ewropea, dwar is-suġġett "Is-Saċerdot u l-Unjoni Ewropeja". Din kienet it-tielet laqgħa dwar din it-tema li għalihom attendew il-membri tal-kleru ta' Ghawdex. Fl-ewwel laqgħa l-kelliem kien Mons. Fortunato Mizzi, filwaqt li fit-tieni laqgħa l-kelliem kien Dr. Alfred Grech.

BIDU GHAT-THEJJIJA GHALL-MIĠJA TAR-RELIKWIJA TA' SANTA TEREŽA

Il-Patri Provincjal tat-Tereżjani Alfred Debono OCD żar lill-Isqof Nikol Cauchi fil-Kurja, nhar is-Sibt 5 ta' Ottubru, fejn tkellem fit-tul miegħu dwar il-preparazzjoni għall-miġja tar-relikwiġa ta' Santa Tereża tal-Bambin Ġesu' fid-Djoċesi ta' Ghawdex. Qed jiġi mfassal programm ta' attivitajiet u funzjonijiet għal meta tkun fostna din ir-relikwiġa għażiża. Għal dan il-ghan ġie mahtur kumitat li fih l-Isqof hatar bhala delegat tiegħu lil Mons. Rosario Borg.

L-ISQOF IKELLEM LILL-GHARAJJES

Nhar il-Hadd 6 ta' Ottubru fis-Sala Parrokkjali tan-Nadur, l-Isqof Nikol Cauchi iċċelebra quddiesa bl-omelija għall-gharajjes u l-mizzewġin godda. Waqt l-omelija, l-Isqof fost hwejjeġ oħra enfasizza dwar il-karatteristiċi tal-familja Kattolika.

LAQGĦAT ŻONALI GHALL-KLERU

Fit-12 ta' Ottubru saret il-laqgħa għas-saċerdoti ta' Żona B ġewwa Dar Manresa. Żona B tikkonsisti f'dawn l-irhula: Xewkija, Sannat, Ghajnsielem, Qala. Fis-19 ta' Ottubru saret ukoll il-laqgħa għas-saċerdoti ta' Żona D li tikkonsisti minn zewġ irhula, Nadur u Xagħra. F'dawn il-laqgħat l-Isqof Cauchi dejjem ta s-sehem tiegħu u kellem lil dawk prezenti.

L-ISQOF JILTAQA' MAL-KAPPILLANI FRANGISKANI KONVENTWALI TALJANI.

L-E.T. Mons. Isqof Nikol Cauchi mexxa konċelebrazzjoni ġewwa s-Santwarju ta' Pinu għall-Kappillani tal-Patrijiet Konventwali li jahdmu fl-Italja u f' Malta, nhar il-11 ta' Ottubru. Mons Isqof fl-omelija qal li l-Madonna ta' Pinu taghtina żewġ messagġi importanti hafna; l-ewwel wiehed dak li l-Verġni Marija qalet lil Karmni Grima biex hija titlob f' ġieh it-tliet ijiem li hija damet fil-qabar. Messagġ bhal dan isejhlina biex nimmeditaw l-aħħar realtajiet ta' l-eżistenza tagħna, in-novissimi. Is-sejha l-ohra li għamlet Marija kienet lil Frangisk Portelli sabiex hu jibda jimmedita t-tbatija li ġarrab Kristu fil-Passjoni li wettaq għax ihobbna. Mons. Isqof kompli jgħid li dawn is-sejhat għadha tagħmilhom Marija lilna ilkoll, għaliex huma attwali hafna għalina l-insara.

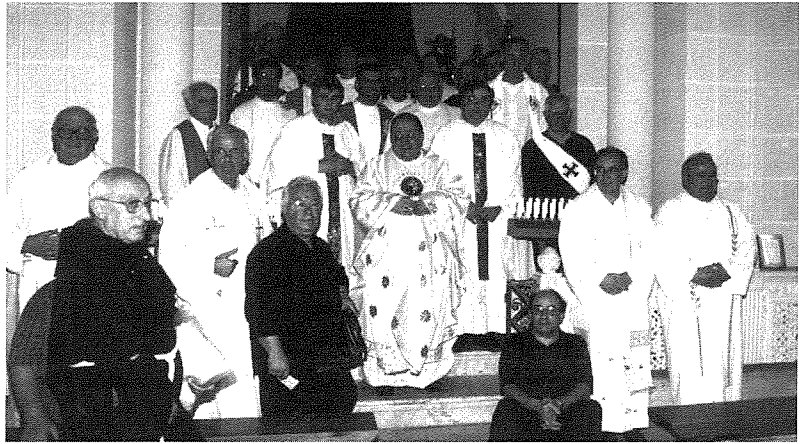

IS-17-IL KUNGRESS TAL-"COMITIUM" T'GHAWDEX

Fil-kumpless tas-Santwarju ta' Pinu, nhar it-13 ta' Ottubru nżamm is-17 -il kungress tal-*Legion of Mary* bit-tema ġenerali tkun "Ruh li trid tirbah l-ohrajn trid tkun kbira u wiesa' daqs il-baħar". E.T. Mons. Isqof Nikol Cauchi ha sehem f'dan il-kungress billi mexxa konċelebrazzjoni flimkien mad-diretturi spiritwali u għamel ukoll l-omelija ta' l-okkazjoni.

LAQGHA GHALL-ĠENITURI

Ġiet organizzata laqgħa fil-Museum tas-subien tan-Nadur, nhar it-Tlieta 15 ta' Ottubru, għall-ġenituri li għandhom lil xi hadd minn uliedhom għall-Ewwel Tqarbina jew għall-Grizma ta' l-Isqof. L-Isqof Nikol Cauchi f'din l-okkazjoni tkellem dwar is-sehem tal-ġenituri fil-preparazzjoni ta' uliedhom għall-ewwel sagramenti.

LAQGHA MAS-SINDKI TA' GHAWDEX

Fis-17 ta' Ottubru 2002 is-Sindki tal-Kunsilli Lokali ta' Ghawdex iltaqgħu ma' Mons. Isqof biex jawgurawlu f'egħluq il-Hamsin Sena tas-Sacerdozju. Mons. Isqof Nikol Cauchi filwaqt li rringrazzjahom tal-awguri li għamlulu qal li s-servizz li jagħtu s-sindki, għandu jkun ġej mill-imhabba li huma għandhom lejn art twelidhom. Hu kompli jgħid li l-imhabba lejn pajjiżhom mhijiex biss virtù ċivili iżda hija wkoll virtù nisranija marbuta mar-raba' kmandament.

L-ISQOF JILTAQA' MAL-GRUPP MISSJUNARJU GHAWDXI

Il-Grupp Missjunarju Ghawdexi mmexxi minn Miss Emily Muscat attenda għall-quddiesa li Mons. Isqof Nikol Cauchi iċċelebra għalihom fil-kappella tas-Seminarju maġġuri nhar il-Ġimgħa 18 ta' Ottubru. Waqt l-omelija l-Isqof heġġeg lil dawk prezenti biex ikomplu jikkollaboraw għall-kawża missjunarja.

GRUPP TA' SAĊERDOTI MILL-ITALJA TA' FUQ.

Nhar il-25 ta' Ottubru, fis-Santwarju ta' Pinu, grupp ta' saċerdoti mill-Italja ta' Fuq ikkonċelebraw quddiesa ma Mons. Isqof Nikol Cauchi. Fl-omelija li għamel bit-taljan, Mons. Isqof tkellem dwar il-validità pastorali tas-Santwarji Marjani.

ŻJARA TA' KORTESIJA

Nhar is-26 ta' Ottubru, l-Ambaxxatur Franciż għal Malta għamel żjara ta' kortesija lil Mons. Isqof fil-palazz tiegħu fi Triq ir-Repubblika.

MARATONA B'RISQ L-"ARKA" U L-"OASI"

Is-Sibt 26 ta' Ottubru l-Isqof Nikol Cauchi mexxa konċelebrazzjoni fil-GYM tas-Seminarju bhal parti mill-attività tal-Maratona ta' Sports li ġiet organizzata bejn is-26 u s-27 ta' Ottubru f'dan il-Kumpless Sportiv. L-għan ta' din il-Maratona kien li jingabru fondi għall-*Arka* u l-*Oasi* li huma żewġ entitajiet għawdxin. Fl-omelija Mons. Isqof qal li l-isports għandu sehem kbir x'jagħti fil-hajja soċjali tal-bniedem. Hu fahhar ukoll lill-atleti għaliex dak li kienu qegħdin jagħmlu kien għal kawża ġusta u nobbli, dik li jgħinu lill-ohrajn.

FESTIVAL MARJAN FIL-KATIDRAL

Mons. Isqof Nikol Cauchi attenda għall-Festival Marjan li nżamm fil-Katidral ta' Ghawdex nhar il-Hamis 31 ta' Ottubru. Il-programm ta' dan il-Festival Marjan kien jikkonsisti f'diversi kantanti li kantaw diversi innijiet marjani. Wara ngħataw ukoll xi premijiet.

X'gara

dan l-aħħar

Lelio Spiteri

Premju misthoqq fir-raħal tal-Għarb

Premju Għarb inghata lil Mons. Beneditt Camilleri. Mons. Camilleri dam Rettur tas-Santwarju tal-Madonna ta' Pinu għal 35 sena shah. Huwa stinka biex ikattar id-devozzjoni lejn il-Madonna ta' Pinu kemm lokalment kif ukoll barra minn xtutna, speċjalment fejn hemm l-emigranti maltin. Barra xogħol strutturali in konnessjoni ma' Ta' Pinu, hu ha hsieb ukoll li jibdel id-dar ta' Frenç ta' l-Għarb u dak ta' Karmni Grima f' mużewijiet. *Ix-shield* ta' Premju Għarb gie pprezentat lil Mons. Camilleri personalment mis-Sindku David Apap waqt is-serata ta' Jum l-Għarb fid-29 ta' Awissu 2002.



Donazzjoni ta' trakk mill-Ġermanja

Quddiem il-bini tal-Ministeru għal Ghawdex, fi Pjazza San Franġisk, nhar it-Tlieta 22 ta' Ottubru, filghodu, saret donazzjoni ta' trakk rikondizzjonat lill-Ministru għal Ghawdex biex jintuża fuq xogħol ta' tahwil u manutenzjoni ta' sigar pubbliċi. L-ghotja saret mis-Soċjeta' Ambjentali, mill-Belt ta' Minden fil-Ġermanja li ġgib l-isem ta' F.E.E. Din l-ghotja sehhet permezz tal-kooperazzjoni u kuntatti tajbin li l-President tas-soċjeta' ġermaniza Burkart Schulte u l-kumitat tiegħu ghandhom mal-president Joseph Borg u l-Kumitat tas-Soċjeta' Maltija tas-Sigar, l-*International Tree Federation*.

Laqgħa tas-Sindki ma' l-Isqof

Is-Sindki Ghawdxin iltaqghu ma' Mons. Isqof Nikol Cauchi sabiex jifirhulu fl-okkażjoni tal-hamsin anniversarju tas-saċerdozju tiegħu. Fil-laqgħa li saret l-Erbgħa 16 ta' Ottubru fis-Seminarju tal-Qalb ta' Gesu', ġew diskussi diversi suġġetti li jolqtu l-hajja soċjali ghawdxija. Saret diskussjoni qasira kif iż-żewġ entitajiet jistgħu jahdmu id f'id favur il-lokalita'. F'din l-okkażjoni s-sindki taw rigal ta' abbonament fis-sensiela "Teżori fil-Knejjes Maltin" lil Mons. Isqof Cauchi. Preżenti kien hemm ukoll Mons. Giovanni Bosco Gauci, Vigarju Ġenerali tad-Djoċesi Ghawdxija.



Wirja mis-Socjeta' Filatelika

Fis-Sala tal-Wirjiet fi Pjazza San Frangisk Victoria ittellgħet wirja ta' bolli mill-*Gozo Philatelic Society*. Il-wirja li saret bejn l-20 u l-31 ta' Ottubru nfetħet mill-President ta' l-Għaqda in-Nutar Michael Refalo. Hafna kienu dawġ, fosthom studenti ta' l-iskejjel, li żaru din il-wirja.



Wirja ta' Xeni minn Għawdex

Wirja ta' l-arti bl-isem ta' *Scenes from Gozo* ta' Angus Stirling mill-Ingilterra, ittellgħet fil-Banca Giuratale r-Rabat bejn il-Hamis 10 u 17 ta' Ottubru. Parti mid-dhul tal-bejgħ mar għall-Oratorju Don Bosco. Fost ix-xeni ešebiti kien hemm dawġ tar-Rotunda tal-Mosta, il-Port ta' l-Imgarr u l-Forti Chambray.



L-Ewwel f'Girja ta' l-Atleti Studenti

Kurt Xerri ta' tlettax-il sena gie prezentat b'żewġ trofej mill-Ministru għal Għawdex wara li rebah it-tigrija fil-kategorija ta' l-istudenti kif ukoll l-ewwel atleta Għawdxin fit-tigrija li għet organizzata mill-MAAA f'Għawdex is-Sibt 12 ta' Ottubru.



It-Tieni Edizzjoni tal-Festival ta' Kulturi Ewropej

Għat-tieni sena konsekuttiva l-Ministeru għal Għawdex organizza l-Festival ta' Kulturi tal-Gżejjer Ewropej. Dan ittella' bejn l-Erbgħa 30 ta' Ottubru u s-Sibt 2 ta' Novembru 2002. Fl-edizzjoni ta' din is-sena hadu sehem b'kollox tnejn u għoxrin grupp minn hames pajjiżi differenti inkluż Għawdex. Il-festival sar f'diversi rhula Għawdxin. Dawn kienu Kerċem, Xewkija, Sannat u Għarb. L-għan ta' dan l-avveniment huwa li jressaq fil-qrib gżejjer ewropej mil-lat kulturali u b'hekk ikun qed jiġi nkoragġit taħlit ta' kulturi u arti performattiva.

Il-Kunsill taż-Żebbuġ f'Maletto

Bejn it-23 u t-28 ta' Settembru delegazzjoni mill-Kunsill Lokali taż-Żebbuġ, iffurmata mis-Sindku Harry Debono, mill-Vici Sindku Joe Bajada, mill-Kunsillieri Michael Cefai u Carmelo Saliba u akkumpanjati mis-Segretarja Eżekuttiva Diane Vella kienu f'Maletto, fil-provincja ta' Catania, fejn iltaqghu mal-*Comune* ta' hemm u mas-Sindku Nunzio Parrinello. Matul il-granet li damu hemm, huma iffamiljarizzaw mal-post bi preparazzjoni għall-iffirmar tal-gemelaġġ bejn iż-żewġ lokalitajiet. Kemm damu hemm, l-għawdxin hadu sehem f'seminar bit-tema tat-tradizzjonijiet reliġjużi. Okkażjoni ta' interess għad-delegazzjoni għawdxija kienet iż-żjara ta' kortesija li għamlu f'Palazzo Minoriti, li huwa s-sede tal-Kunsill Provincjali ta' Catania.



Imfakkra l-Għarqa Tragika f'Taċ-Ċawl

F'ċerimonja li saret nhar il-Hadd 27 ta' Ottubru kienu mfakkra t-23 persuna għawdxija li gherqu qrib il-bajja ta' Hondoq ir-Rummien nhar it-30 ta' Ottubru 1948. Iċ-ċerimonja ta' tifikira bdiet bil-quddiesa minn Dun Nazzareno Tonna abbord il-vapur tal-Kumpanija *Gozo Channel* l-MV *Gaudos*. Meta waslu fil-post ta' fejn saret id-dizgrazzja, intefghu fjuri minn diversi mistednin, fosthom il-Prim Ministru Eddie Fenech Adami, l-*Ispeaker* Anton Tabone u l-Ministru għal Ghawdex Giovanna Debono. Mal-wasla lura fil-port ta' l-Imġarr, saret ċerimonja qasira ohra ta' tqeghid ta' kuruni fuq il-monument li hemm fiz-*Żewwieqa*.



Ibbenefikaw minn Programm

Grupp ta' zghazagh mill-Għaqda Muzikali "*Ite Ad Joseph*" tal-Qala ipparteċipaw fil-Programm *YOUTH* ta' l-Unjoni Ewropea u permezz ta' skambju taż-zghazagh żaru l-gżira ta' Syros ġewwa l-Greċja bejn is-16 u t-23 ta' Settembru 2002. Dan sar bl-inizjattiva tal-Kunsill Lokali tal-Qala. Il-programm dam sebat ijiem u fih il-banda esegwiet żewġ kuncerti fl-apert taht id-direzzjoni tas-surmast Michel Refalo. Matul din il-mawra, il-banda żaret diversi postijiet ta' interess u hadet sehem f'diskussjonijiet u wirjiet kulturali.

Ġemelagġ ma' Palermo

Fl-ahhar ġimgha ta' Settembru s-Sindku tal-Kunsill Lokali tal-Belt Victoria Paul Cassar mexxa delegazzjoni komposta minn sitt kunsillieri u s-segretarja eżekuttiva fejn żaru bosta personalitajiet awtorevoli f'Palermo. Id-delegazzjoni żaret ukoll il-kwartieri generali tal-*gurnal* ta' kuljum *Il Giornale di Sicilia*. Iż-żjara kulturali saret b'kollaborazzjoni mal-Konflu ta' Malta f'Palermo Alfredo Barbaro. L-aktar laqgħa importanti saret fis-27 ta' Settembru li saret ġewwa *Villa Niscemi* li hija s-sede tal-*Comune di Palermo*. Waqt laqgħa, saru diskussjonijiet li komplew iressqu liż-żewġ naħat lejn il-konkluzjoni ta' ġemelagġ benefiċjali għaž-żewġt' ibliet.



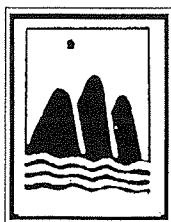

Ghawdex 300 sena ilu



Ricerka ta'

Joseph Bezzina

©2002

Arkivju Nazzjonali Ghawdex

Pagna mill-Arkivju Nazzjonali -110

KONTROLL FUQ L-IMBID

Id-dokument numru mija u ghaxra li qeghdin nippublikaw f'din is-sensjela ta' pagni mill-Arkivju Nazzjonali ta' Ghawdex hu avviz dwar bejgh ta' l-inbid mahrug fl-ahhar terz tas-sena 1702, tliet mit sena ilu. Ir-regolament jinsab reġistrat fid-disa' volum ta' l-Acta ta' l-Universitas ta' Ghawdex, l-enti amministrattiva tal-gżira fi żmien il-Kavallieri ta' San Gwann (1530-1798), manetta (1702-1703), folju 20r (NAG, UG, Acta, 9/1702-1703, f. 20r).

Din li ġejja hi t-traskrizzjoni ta' dan l-avviz:

Item che tutti quelli che vendono vino a misura non possono metter mano alle botte e vendere se prima non habbino havete la meta di noi infrascritti giurati, e da botte sigillate con il sigillo dei gabellotti o dell'Università con la polizza della meta sottoscritta dal Mastro Tesoriere di detta Università affissata nella botte, sotto pena di tari quindici applicanti come sopra.

Il-bandi jew l-ordinanzi ta' l-Universitas ta' Ghawdex kienu, fil-bicċa l-kbira taghhom, johorġu fl-ewwel jiem tas-sena finanzjarja li

kienet tibda fl-1 ta' Settembru. Numru ta' bandi kienu jkunu ripetizzjoni ta' dak li nġhad is-sena ta' qabel, ohrajn, bhal dan li qeghdin nippublikaw, kienu jew ġodda jew b'xi punti ta' bandi preċidenti iċċarati. Dan il-bandu hu ndirizzat lil dawk li jbieghu l-inbid.

L-Universitas kienet tiġbor taxxa fuq il-produzzjoni ta' l-imbud. Kif jidher ċar minn dan il-bandu meta jinghasar il-gheneb u l-meraq kien jitqieghed fil-krieta, it-tapp tal-kartell kellu jiġi ssiġġilat. Is-siġill seta' jsir kemm mill-gabillott u kemm mill-Universitas innifisha. Jaghmlu min jaghmlu l-Universitas kellha dejjem tiġi mgharrfa bin-numru tal-krieta ta' l-inbid.

It-tezorer ta' l-Universitas kien imbaghad idur il-kantini u l-imhazen fejn kienu jitqieghdu l-krieta, jinnota kemm kien hemm bil-volum taghhom, u jnizzel kemm kien imissha tiġbor taxxa l-Universitas.

Is-sid tal-krieta, kif nafu minn kotba ohra ta' l-amministrazzjoni, kien ikellu jhallas it-taxxa fil-pront. Kif isir dan il-hlas, it-tezorer kien johroġ polizza, ċertifikat, bil-firma tieghu bi prova

li t-taxxa dovuta fuq dak il-kartell kienet thallset. Din il-polizza kellha tiġi mwahhla mal-kartell u kellha tibqa' mwahhla mieghu sakemm jinbiegh l-imbud kollu ta' ġo fih. Polizza fuq kartell ma setghetx titwahhal fuq iehor, ghax kull kartell kien ikollu numru mahruq fl-injam tieghu u ghalhekk il-qerq kien ristrett.

Min kien jinqabad ibiegh inbid minn krieta li ma kinux ġew ikkontollati u bil-polizza mwahhla fuqhom kien jehel multa konsiderevoli ta' hmistax-il irbieghi (0.26 ewro); minn dawn parti kienet tmur ghat-tezorer, u parti ghat-tiswija tas-swar.

Il-produzzjoni ta' l-imbud kienet issir b'mod artigjanali hafna, jiġifieri b'taghrif imghoddi mill-missier ghall-iben. Il-kwalità tieghu, ma kinitx dejjem eċċelenti. Ghaldaqstant, minn żmien ghal żmien, kien jiġi mpurtat ukoll imbud ta' Sqallija li kien ta' kwalità ahjar. Izda dan kien intaxxat hafna u allura f'tit setghu jaghmlu l-kapriċċ u jixtru minnu. Kien biss mid-disghinijiet tas-seklu ghoxrin li l-produzzjoni tal-gheneb u ta' l-imbud f'Ghawdex bdiet issir b'mod iktar professjonali.

Item che tutti quelli che vendono vino a misura non possono metter mano alle botte, e vendere se prima non habbino havete la meta di noi infrascritti giurati, e da botte sigillate con il sigillo dei gabellotti o dell'Università con la polizza della meta sottoscritta dal Mastro Tesoriere di detta Università affissata nella botte, sotto pena di tari quindici applicanti come sopra.



Il-*'mobile phones'* u t-tfal.

Illum, kull min għandu għajnejh f'wiċċu, jaf kemm il-*'mobiles'* saru popolari anki mal-istudenti ta' l-iskola. Nafu li f'ċerti skejjel hawn Għawdex, il-*mobile phones* ġew saħansitra ipprojbiti. Hawn nixtieq nagħti 'prosit' lill-kapijiet ta' dawn l-iskejjel. Esperti mediċi jsostnu li, għalkemm s'issa ma' hemmx provi ċari li r-*radiation* minn dawn il-*mobiles* hi ta' detriment għas-saħħa tal-kbar, però fil-każ tal-minorenni jista' jkun hemm il-periklu. Dan għaliex is-sistema nervuża tat-tfal tkun għadha qed tiżviluppa. Mhux biss, iżda wkoll għax it-fal ikollhom l-għadam ta' rashom irraq minn tal-kbar u minhabba f'hekk, huwa eħfef għar-*radiation* li tilhaq *tissues* delikati tal-mohh.

Fl-iskejjel ta' l-Ingilterra il-*mobiles* ma ġewx ipprojbiti totalment, imma qed issir *drive* kbira ta' edukazzjoni biex it-tfal, dawk li għandhom anqas minn 16-il sena, jużaw biss il-*mobile* f'emergenza. Dan it-tagħrif ta' aktar riskju ta' ħsara fil-każ tat-tfal, għandu jġi mogħti b'insistenza mill-għalliema lill-istess tfal.

Kelma ta' apprezzament lill-Għaqda tas-Salib l-Aħmar (Fergħa t'Għawdex)

Il-Maltin u l-Għawdxin huma msemminjati kemm huma ġenerużi man-nies fl-artijiet tal-missjoni speċjalment fejn jaħdmu l-missjunarji minn pajjiżna. Ta' kull sena jintbagħtu somom kbar ta' flus, oġġetti ta' l-bies u ikel għal dawn in-nies indiġeni. Din l-attività missjunarja issa ilha sejra għal bosta u bosta snin u haqqa kull tifhir. Wahda mill-izvantaġġi kbar li qed tiffaċċja din l-attività hija l-ispiza tabilhaqq kbira għat-trasport tal-materjal mibgħut, kemm jekk dan jintbagħt bil-posta u kemm jekk jitwassal permezz ta' *container*.

Issa, hawn Malta, la naf b'fortuna u lanqas bi sfortuna, jinsabu numru mhux hażin ta' rifuġjati u klandestini mit-tielet dinja, nies mill-artijiet tal-missjoni fejn il-livell u l-kundizzjoni tal-għajxien huma tassew deplorevoli. Dawn sabu ruħhom Malta, forsi bla ma kellhom il-ħsieb

li jirfsu artna, l-istess bhal ma ġralu San Pawl fi triqtu lejn Ruma. Bħalma l-Maltin ta' dak iż-żmien urew tant ġenerożità ma' dawk il-frustieri, hekk ukoll ahna rridu nuru ġenerożità ma' dawn ir-refuġjati li qed jaslu fostna. U hawn nixtieq infahhar l-aġir tabilhaqq siewi tal-fergħa għawdxija ta' l-Għaqda tas-Salib l-Aħmar li qed tiehu interess tiġbor oġġetti essenzjali għall-użu ta' dawn ir-refuġjati. L-oġġetti miġbura jvarjaw minn hwejjeġ ta' l-bies, disinfectanti, ikel tat-trabi, hrieqi, oġġetti ta' ikel, sa ġugarelli għat-tfal. Il-membri ta' din il-fergħa qed jaċċettaw ukoll fondi biex jinxtraw affarijiet essenzjali għal dawn l-imsejkna rifuġjati, speċjalment għat-trabi tagħhom. Min ikun irid jgħin din l-opra ta' karita' għandu jikkuntattja lill-*Gozo Red Cross, Room 6, fiċ-Ċentru ta' l-Universita', Triq l-Imgarr, Xewkija* (tel/fax: 21 55 6044).

"L-Għawdxin jixirqilhom attenzjoni partikulari"

Dan il-kliem intqal mill-Ministru tal-Politika Soċjali, l-Onor. Lawrence Gonzi waqt konferenza ta' l-aħbarijiet dwar ir-raba' sena ta' hidma tal-Gvern fl-amministrazzjoni preżenti. Din l-espressjoni, anke forsi fi kliem differenti, smajniha kemm il-darba anke minn fomm il-Ministru għal Għawdex, l-Onor. Giovanna Debono. Nghid bla tlaqlieq, il-fatt li Għawdex għandu ministeru għalih sewa ta' ġid kbir għal Għawdex. Meta Għawdex kien jiddependi biss minn ministeri u ministri f'Malta, Għawdex f'it li xejn ra progress. Illum, grazzi għall-ministeru għal Għawdex (u anki minhabba l-holqien tal-Kunsilli Lokali), il-kwalita' tal-hajja tagħna l-Għawdxin tjiebet u tjiebet tassew. Mhux ser nagħmel lista ta' dawk il-benefiċċji kollha li Għawdex akkwista matul is-snin li kellna ministeru għalina. Kull min għandu għajnejh f'wiċċu jista' jara l-progress li sar fl-oqsma kollha tal-hajja.

Nahseb li nkun qed nitkellem f'isem il-maġġoranza l-kbira ta' l-Għawdxin meta nghid li ma hadna xejn pjaċir, dan l-aħhar, meta xi politiċi reġġu haġġu bl-ideja li l-Ministeru għal Għawdex għandu jispjicċa; u jekk din il-haġġa ma ssirx, għall-inqas, il-Ministru għal Għawdex m'għandux ikun Għawdexi! Mur obsor x'novita'...!

X'argument wiehed biss validu li jistgħu iġibu dawn il-politiċi favur it-teżi tagħom li l-Ministru għal Għawdex m'għandux ikun Għawdexi? Nisperaw li ma nergħhux nisimgħuha din li jitneħħa l-Ministeru għal Għawdex, u l-ħsieb bil-wisq aktar redikolu, li jekk fil-kariga ta' Ministru għal Għawdex, ma jkunx Għawdexi, jkun aktar ta' ġid għal Għawdex!

Għawdex u l-Cruise liners

Naqbel perfettament ma' dak li kiteb f'gazzetta lokali bl-Ingliż is-Sur Paul M. Cassar, sindku tal-Victoria, dwar il-ħtieġa li f'Għawdex ukoll jġu jżuruna xi *cruise liners*. Ahna l-Għawdxin nifirhu, bhal meta jifirhu l-Maltin meta fuq l-*iscreens* tat-TV naraw il-Port il-Kbir mimli attività tal-*cruise liners*. Matulek ja sena, mijiet ta' eluf ta' passiġġieri li jsalpu ma' dawn il-bastimenti, barra li jaraw dak li Malta għandha x'toffri, jhallu warajhom gelgul mhux hażin ta' kummerċ. Ahna l-Għawdxin ngħidu: "Kieku mqar wiehed minn kull għoxrin *cruise liner* li jżuruna jasal sa Għawdex!"

Naturalment, id-diffikulta` jew l-objezzjoni li jsibu dawk li jorganizzaw din il-kwalita` ta` turizmu hija li f`Għawdex m`hemmx dawk il-faċilitajiet ta` trakkar għal din il-kwalita` ta` bastimenti. Sfortunatament dan huwa veru. Imma kif semma s-Sur Cassar, fil-Mediterran jeżistu gzejjer ohra li jżuruhom regolarment il-*cruise liners* għalavolja ma għandhomx *deep water quay*. Anzi l-fatt li l-passiġġieri jiġu trasportati b`*lane*` jew bid-dghajjes mill-vapur sax-xatt (u lura), din tkun esperjenza ohra li t-turisti jistgħu jikkunsidraw bhala *bonus* fiż-żjara tagħhom. Din il-proposta tas-Sur Cassar hi ta` min jahseb fuqha.

‘Waste Transfer Station’ għal Għawdex

Wara l-protesti (fil-fehma tiegħi ġustifikati) li għamlu r-residenti t`Għajnsielem biex il-‘Waste Transfer Station’ ma ssirx fil-lokalita` imsejja “Tal-Brieghen”, issa ġie magħżul post iehor imsejjah “Tal-Kus”. Il-Ministru Francis Zammit Dimech, f`laqgħa li għamel ftit ilu, spjega li l-“Waste Transfer Station” mhix detrimental, anzi “Tal-Kus”, li illum huwa post inaċċessibli, ser jiġi riabilitat u jsir aċċessibli. Il-Ministru tkellem ukoll kif l-iskart kollu t`Għawdex, barra mill-iskart ta` l-industrija tal-bini, se jingarr minn Għawdex għal Malta f`kontenituri ssiġillati. L-ahbar it-tajba hi li sa l-ahhar tas-sena 2004 il-miżbla tal-Qortin tkun għalqet u ma ssir l-ebda miżbla ohra f`Għawdex. Nisperaw li din il-miżbla tal-Qortin mhux biss tkun għalqet imma wkoll titnaddaf u tiġi rijabilitata. Min jaf kieku il-Qortin isirx masġar bis-siġar jew “camping site”?!

Il-Ministru Zammit Dimech ukoll għamel stedina lill-Kunsill ta` Għajnsielem u tax-Xewkija biex jibgħatu delegazzjoni minn fost il-kunsillieri tagħhom biex isiefu u jżuru xi post jew postijiet fejn joperaw *Waste Transfer Stations* halli jaraw b`għajnejhom stess kif jitmexxa dan l-istazzjon.

Il-Prova tal-Maltemp

Nixtieq nikkwota u ningħaqad ma` “Asterisk” fil-gazzetta “*Il-Ġens*” tas-Sibt, 9 ta` Novembru.

“Ix-xita bil-qliel li għamlet fil-ġranet li għaddew, għaddiet mill-prova tan-nar, kif jingħad, it-triqat ta` Għawdex.

Ta` kull sena, fil-vot kapitali tal-*budget*, il-Gvern iwarrab somma sostanzjali għat-titjib fit-triqat. F`dawn l-ahhar tliet snin għat-titjib tat-toroq f`Għawdex kienu vvutaw nofs miljun lira fis-sena. U nixtieq nibda b`nota

pozittiva. Is-sena li għaddiet, il-Ministeru għal Għawdex nefaq eluf kbar ta` liri biex tinstab soluzzjoni għal hafna ilma li kien jingħabar in-naħa ta` isfel ta` Triq it-Tigrija, speċjalment il-parti ta` Triq Fortunato Mizzi quddiem l-iskejjel sekondarji ta` Għawdex u` l isfel minnhom.

Kien sar gandott fond għall-ilma. Dan għadda mill-prova fil-ġranet li għaddew u hareġ bl-unuri kollha. F`isem hafna Għawdxin li bhali jkollna sikwit ngħaddu minn din it-triq, nixtieq nagħti prosi lill-Ministru Giovanna Debono tad-deċiżjoni li kienet hadet li twarrab parti sostenzjali mill-vot għal dan il-ghan. Izda m`għaddewx mill-prova hafna toroq ohra. Donnu ebda kuntrattur f`Għawdex ma għamel studju speċjali dwar il-bini tat-toroq. Donnu ebda ufficjal tal-finanzi qatt ma għamel kontroll surt in-nies fuq dawk li jingħataw il-kuntratti tat-triqat...

Tghid hi xi haġa kbira li t-toroq jinbnew bis-sistema li, hawn Għawdex, isejhulha dahar ta` hmar, jiġifieri li min-nofs jinżlu helu helu lejn il-ġnub biex l-ilma jaq` fil-ġnub tat-toroq u ma johloqx inkonvenjent għas-sewwieqa?! Ma` kull xita johroġ ċar li l-mijiet ta` eluf li jintefqu ta` kull sena fit-titjib tat-toroq ma jidhrux jew jidhru ftit hafna. Dan minhabba n-nuqqas mill-iktar serju ta` ippanar li jeżisti.

Isiru toroq godda mingħajr ippanar sew tas-servizzi u għalhekk wara ftit tarahom maqluġha mill-ġdid. L-effett tan-nuqqas ta` ppanar fit-toroq narawh meta tagħmel ix-xita. It-toroq kollha jsiru widien u għadajjar għax ebda ppanar fejn jaqleb l-ilma. Possibbli li hadd mhu responsabbli minn dan l-ispalparjar u l-hela kollu ta` flus fit-triqat? Id-direttur responsabbli mit-toroq għandu jipprova jagħti kontribut lil Għawdex billi janalizzax fil-fond din il-problema.

Izda t-tort mhux tal-kuntratturi biss. F`Għawdex, bhal f`Malta, ma jsirx kontroll fuq it-tagħbijiet tat-trakkijiet il-kbar. Għal xi żmien, kont nilmah *trailer* mimli bil-ġebel għaddej mit-triqat ewlenin. Min jaf kemm-il tunnellata ġebel ikun hemm? Qaluli, sugġett għall-korrezzjoni, li *trailer* tal-birra u l-luminata jiehu sa 1,050 kaxxa meta jiġi ppakkjat kif suppost. Elf u hamsin kaxxa u kull kaxxa b`24 flixkun, jiġifieri 25,200 flixkun. Mhix ċajta! X`ma jiffurmawx għadajjar u widien fit-toroq tagħna.

Minhabba f`hekk qieghed ibati kulhadd. Dawk li għandhom karozza jkollhom iktar hsara u jidhlu għal iktar spejjeż... Hu għalhekk ta` interess għal kulhadd li din il-problema tkun studjata sewwa qabel ma jkomplu jintefqu n-nofs miljuni fit-triqat ta` Għawdex.”

BOGLAUTO LTD

■ Spare Parts
■ Batteries
■ Accessories

J.F. Kennedy Square, Victoria VCT 111, Gozo
Tel: 551 070 • Fax: 563 073

SWEET SENSATIONS
CONFECTIONERY

For Cakes, Gateau,
Pastries & Confectionery

Jesmond & Maryanne Borg

55, St. Joseph Sqr.,
Gala, Gozo.

Tel: 565663
Home: 552277

INTERVISTA



IL-FESTI TAL-MILIED FIX-XAGHRA

Dun Eddie Zammit jintervista lil Dun Ġwann Sultana

Il-parroċċa tax-Xagħra hija msemmija għaċ-ċelebrazzjonijiet tal-Milied. Nibdw mill-Knisja Parrokkjali. X'ċelebrazzjonijiet u attivitajiet isiru fil-Bażilika bi preparazzjoni għall-Milied?

In-novena bi thejjija għall-Milied hija ċ-ċentru ta' kull attivitajiet fil-Milied. Karatteristika tax-Xagħra hija n-novena għat-tfal li kienet ssir fis-sitta ta' filghodu, fejn il-bażilika kienet tkun mimlija bit-tfal. Għan-nies imbagħad issir in-novena ta' filghaxija. Il-kant tal-matutin u l-quddiesa ta' nofsilejl jagħmlu mill-Bażilika tax-Xagħra dar għal familja wahda li tiċċelebra t-twelid tas-Salvatur. Għal dawn l-aħħar 30 sena, Il-Kanonku Anton Refalo Zammit flimkien maż-żgħażaġh jagħmlu presepju mill-iktar artistiku fil-kappella tal-Kurċifiss. Sa minn snin ilu fil-Bażilika tax-Xagħra jispikka l-mod ta' kif tkun imzejna għal dawn il-festi.



F'dawn l-aħħar snin, bil-kollaborazzjoni tal-Kunsill Lokali Xagħra u kumitat imwaqqaf apposta, fil-ġranet tal-Milied jittella' l-Kunċert tal-Milied bis-sehem ta' korijiet u l-Orkestra Nazzjonali. Id-dhul mill-Kunċert ikun għal skopijiet karitattivi. Il-Kunċert ikun taht il-Patroċinju ta' l-Eċċ. Tiegħu il-President tar-Repubblika.

Sehem importanti fl-animazzjoni u t-tiżjin marbut mal-Milied jagħtih ċ-Ċentru tal-Vokazzjonijiet. Meta twaqqaf dan iċ-ċentru u x'kontribut jagħti fl-organizzazzjoni ta' dawn il-festi?

Fl-1977, l-Arċipriet Mons. Ewkarist Sultana, waqqaf Ċentru tal-Vokazzjonijiet bil-ghan li jkun ta' għajna għaž-żgħażaġh li jkunu qed iħossu l-Mulej isejhilhom biex jimxu warajh fis-saċerdozju. Minbarra post ta' formazzjoni spiritwali, dan iċ-ċentru jservi wkoll ta' post rikreattiv u edukattiv għal dawn iż-żgħażaġh. Sa mill-



bidu ta' dan il-grupp, beda' jintrema presepju kbir statiku li fl-ewwel snin kien jintrema fid-dar ta' l-Arcipriet Sultana fi Triq Jannar. Nahseb li dan kien il-bidu ta' bini u armar ta' presepji kbar li imbaghad bdew jinbnew fil-parroċċa ghaż-żmien tal-Milied. Meta nfetah iċ-Centru tal-Vokazzjonijiet fil-lokal taht is-sagristija tal-Bażilika, il-presepju beda' jintrema hemm.

Wara xi snin, l-abbatini bdew jarmaw il-presepju mekkaniku. Esperimenta minn hawn u minn hemm, min jaf kemm il-darba ttajjar il-*fuse* tad-dawl tal-knisja, min jaf kemm il-metru ta' ktajjen tar-roti ntużaw, l-abbatini rnexxielhom johlqu presepju mekkaniku li kien jiġbed eluf ta' nies minn Ghawdex kollu biex jaraw il-presepju 'jitharrek'. Il-lokal ta' taht il-knisja kien iservi wkoll bhala post fejn jiġu esebiti presepji żghar li jahdmu l-abbatini, kif ukoll tiżjin tal-Milied uniku li l-arcipriet kien iġib mieghu kull sena mill-Amerika.

Fost il-Grupp tal-Vokazzjonijiet nibtet l-inizjattiva li t-triq ta' quddiem iċ-ċentru tibda tiġi mixghula bil-festuni u tiżjin iehor tal-Milied. Kien minn hawn li mbaghad l-istess grupp estenda din l-inizjattiva biex il-misrah tax-Xaghra jiġi mdawwal fil-festi tal-Milied.

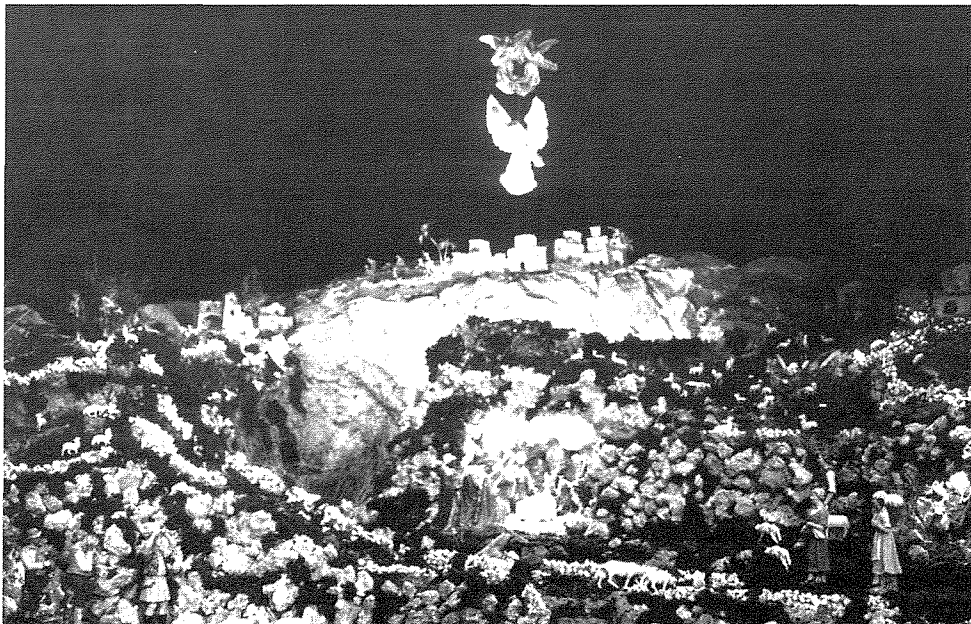

Sa mill-bidu tiegħu, il-Grupp tal-Vokazzjonijiet kien attiv hafna fil-parroċċa tax-Xaghra. Il-membri kienu jiehdu hsieb janimaw in-Novena tal-Milied ghat-tfal filghodu. Fil-ġranet tal-vaganzi kienet tiġi organizzata ġurnata rikreattiva ghat-tfal fejn kien ikun hemm diversi attivitajiet tal-palk, bhal drammi żghar, fares, maġija, *film* u tqassim ta' rigali. Din il-ġurnata kienet mistennija hafna mit-tfal. Xi hargha biex naraw il-presepji ta' Ghawdex ma kenitx tonqos.



Wara xhur ta' thejjija għall-Milied u hidma waqt il-festi kemm fis-servizz liturġiku kif ukoll fil-qasam kulturali, l-abbatini u l-Grupp tal-Vokazzjonijiet, flimkien ma' l-Arċipriet konna naqsmu l-fliegu, anke ġieli f' maltemp kbir, biex nġhadu ftit granet Malta fejn konna nżuru numru ta' preseppi madwar Malta kif ukoll it-toroq imzejna. Dawn konna nistampawhom fil-memorja tagħna biex is-sena ta' wara nohroġu b'xi idea oħra għall-Milied fix-Xaghra.

Il-frott ta' din il-hidma tal-grupp immexxi mill-Arċipriet jidher illum. Bosta mill-membri tal-Grupp tal-Vokazzjonijiet wieġbu għas-sejha tal-Mulej. Kull fejn konna kemm barra minn Malta, kif ukoll hawn Għawdex, fejn xi whud minna huma kappillani u retturi, hadna magħna dawn l-inizjattivi u wettaqnihom fejn naqdu l-ministeru tagħna. Ambjent ta' Milied jgħin biex iktar nimmeditaw il-misteru tat-Tarbija ta' Betlehem.



Ċentru ieħor li għen u għadu jgħin biex jinholq l-ispirtu tal-Milied huwa iċ-Ċentru taż-Żgħażaġh. X'attivitajiet huma marbuta ma' dan iċ-Ċentru?

Harga għal Malta, ikliet, laqghat ta' talb u ghoti ta' demm huma parti mill-programm li jithejja għaž-żgħażaġh miċ-Ċirku taż-Żgħażaġh. Fil-lejl tal-Milied tidwi madwar ix-Xaghra l-qanpiena ta' *Father Christmas* li, permezz ta' żiemel, johroġ iqassam irrigali lit-tfal. It-triq ta' quddiem iċ-Ċirku tiżzejjen b'sensiela ta' dwal kuluriti li jagħmlu diversi movimenti mekkanici.

Fix-Xaghra nsibu ukoll is-soċjeta' tal-Museum imwaqqfa mill-Beatu Dun Gorġ Preca. Il-Mużew tax-Xaghra huma msemmi fost il-Maltin u l-Għawdxin għall-preseppju kbir mekkaniku. Kif nibtet din l-idea?

Sa mis-snin sebgħin, is-Socċi tal-MUSEUM Qasam Subien tax-Xaghra bdew jarmaw preseppju mekkaniku uniku fil-gzejjer. Għal



snin twal kien rebbieh tal-kompetizzjoni nazzjonali tal-presepji. Eluf ta' nies iżuru dan il-presepju, li jirrakkonta xena wara l-oħra l-*grajja* tal-Milied.

Lejliet il-Milied jew *gurnata qrib*, is-soċji jorganizzaw il-purċissjoni bil-Bambin mat-toroq prinċipali tax-Xaghra. Tfal lebsin kostumi ta' persunagġi bibliċi jakkumpanjaw il-Bambin li jingarr mill-istudenti. Tieħu sehem ukoll l-Banda "Victory" bid-daqq tal-*ghanjiet* tal-Milied.

Nhar il-Milied filghaxija *ż-żewġ oqsma* tal-Mużew, dak u tas-subien u dak tal-bniet, itellghu programm fil-Bażilika li jinkludi l-prietka tat-tifel, kant ta' *ghanjiet* tal-Milied, mimi, u drammm qasir. Din l-attività tkun hafna mistennija mill-pubbliku.

Bhal kull qasam iehor f'*Ghawdex* fil-*granet* tal-Milied isiru attivitajiet ghat-tfal fosthom l-imsejha "premjazzjoni" fejn jinghataw rigali skond l-*attendenza* u l-*imġieba* tagħhom. Ir-rigali jinkludu statwi maħduma mis-soċji stess.

Minbarra mill-knisja parrokkjali hemm ukoll attivitajiet li huma marbuta ma' knejjes oħra fix-Xaghra. X'attivitajiet jiġu organizzati fil-knisja tan-Nazzarenu?

Fil-knisja ta' *Ġesù Nazzarenu* tiġi ukoll organizzata n-Novena tal-Milied u din ukoll issir kmieni filghodu. Fl-inhawi tal-knisja issir ukoll ukoll il-purċissjoni bil-Bambin kif ukoll il-prietka tat-tifel. Għal numru ta' snin l-abbatini li kienu jservu f'din il-knisja x'uhud minnhom, illum saċerdoti impenjati f'diversi karigi fid-djoċesi tagħna, kienu jieħdu hsieb jarmaw ukoll presepju mekkaniku fiċ-*Ċentru tal-Vokazzjonijiet tan-Nazzarenu*. Kien ikun ukoll artistiku, tant li *ġieli rebah* fil-kompetizzjonijiet li jsiru fuq livell nazzjonali. Dan il-presepju illum qed jintrama fiċ-*Ċentru tan-Nazzarenu*. Is-sena l-oħra dan kien presepju haj, b'diversi persunagġi hajjin. It-triq ta' quddiem il-Knisja bhal toroq oħrajn fix-Xaghra ukoll tiżzejjen b'dawl mekkaniku minn grupp ta' voluntiera marbuta mal-knisja tan-Nazzarenu.

U nispiċċaw bil-knisja li tieħu hsieb int: Il-knisja ta' Sant' Anton Abbati.

F'din il-knisja antika tal-parroċċa tagħna jinhass ukoll l-*ispirtu* tal-Milied. Anki fil-knisja tagħna naghmlu in-Novena. Issir ukoll wirja tal-presepji maħduma mit-tfal. Element marbut ma' dawn il-festi huwa kif taf int is-siġra tal-Milied. Fil-*ġnien* li hemm biswit il-knisja tagħna għandna siġra għolja, awrikarja li tidher minn diversi postijiet t'*Ghawdex*. Grupp ta' voluntiera jieħdu hsieb jarmawha bil-bozoz u hdejha jitwaqqaf presepju fil-*ġnien*. Dawn l-arrangamenti jagħtu dehra tassew mill-isbah.

X'messaġġ tixtieq taqşam mal-qarrejja tagħna fl-okkażjoni ta' dawn il-festi?

Jien kelli x-xorti nitrabba f'rahal fejn l-*ispirtu* tal-Milied ta' ferh, paċi u ghaqda jinhass tassew. Kemm meta kont iżghar kif ukoll illum, inkun mistennih dan iż-*żmien*. Dan iż-*żmien* sabih tal-Milied jeħtieġ inżommuh haj iktar fix-xhur kollha tas-sena. Dan nixtieq li jkun l-awgurju tiegħi lill-qarrejja kollha tar-rivista.

PALAZZO MARGHERITA BAR & RESTAURANT



*invites you to enjoy this Festive Season
with a selection of expertly prepared menus.*

CHRISTMAS EVE BUFFET DINNER

*A delicious 5 Course Buffet dinner accompanied by
piano music and local talent.*

Father Christmas will give your children a surprise gift.

CHRISTMAS DAY BUFFET LUNCH



*Treat your family to this mouth-watering buffet
lunch, while Father Christmas will again
surprise your children with a gift. Our resident pianist
and local talent will entertain you while you eat.*

NEW YEAR'S EVE DINNER DANCE



Celebrate the last day of the year in style!

*We have prepared a special 9 course
banquet to make this a special occasion.*

*Compere and pianist in attendance - guest
appearance by local talent - Fun and*

Games - many Spot Prizes to be won -

followed by Disco Music - Fireworks

Display at midnight - Dancing till you drop.

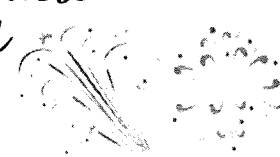

For reservations please phone 21555737, 21557898

Waslet is-sena 2003!

Erga gedded l-abbonament tiegħek fir-rivista

IL-HAJJA f'Għawdex

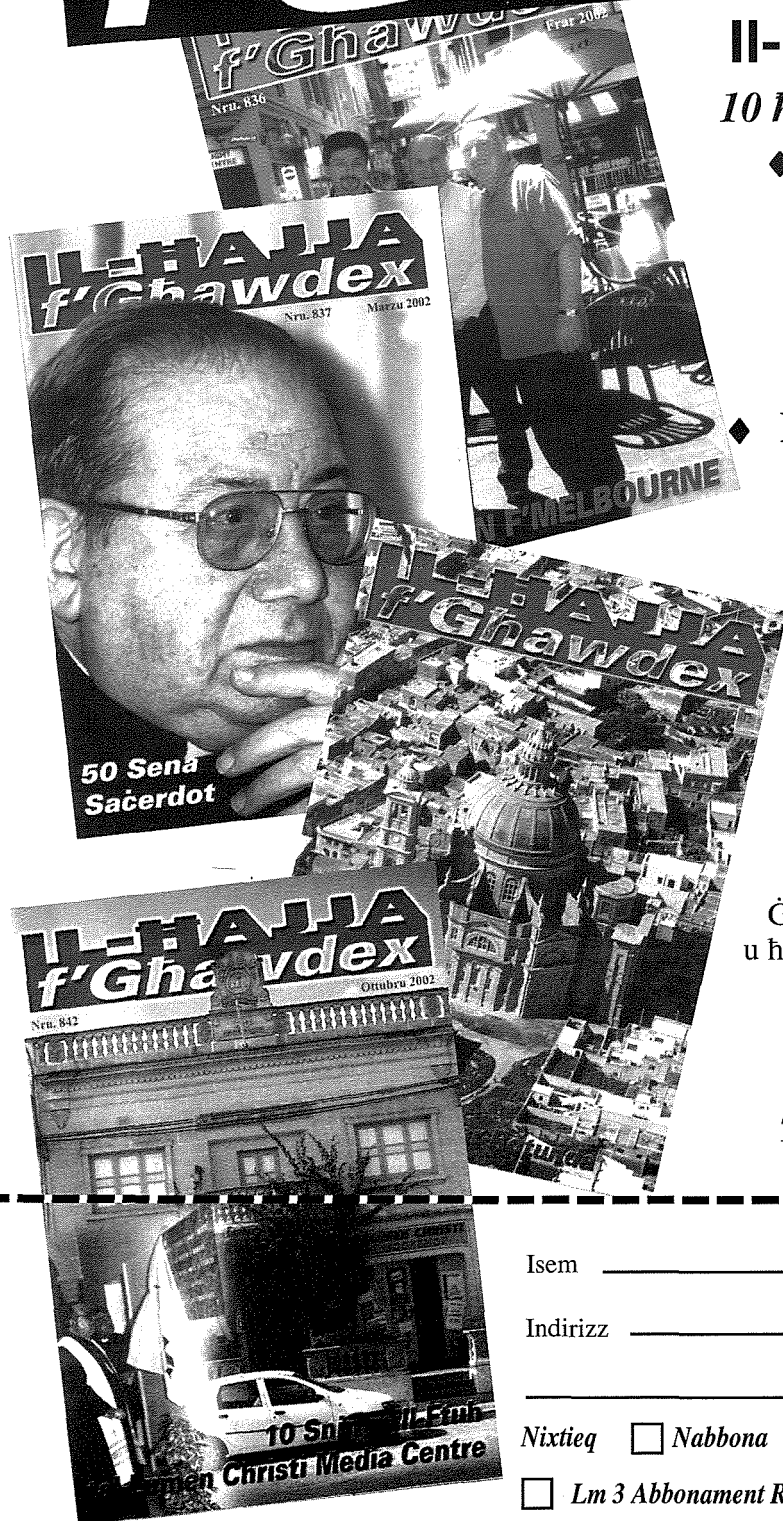

Il-lehen ta' l-Għawdxin!

10 ħargiet fis-sena, b'56 paġna dwar:

- ◆ Il-hidma tal-Knisja f'Għawdex
- ◆ Ahbarijiet u grajjiet kurrenti tal-hajja għawdxija
- ◆ Kummenti fuq il-hajja religjuża, soċjali, u kulturali
- ◆ Intervisti ma' persuni Għawdxin u esperjenzi attwali
- ◆ Artikli ta' natura religjuża u tagħrif meħtieġ għall-hajja
- ◆ Storja u Folklor tal-gżira tat-Tliet Għoljiet
- ◆ Sports u Sportivi Għawdxin
- ◆ L-aħjar mod biex tirreklama fost 6000 qarrejja regolari

Gedded l-abbonament tiegħek għas-sena 2003, u heġġeg lil hbiebek biex jabbonaw huma wkoll. Imla' din il-formola u ibgħatha flimkien ma' ċekk jew *money order* ta' Lm3 jew Lm5 lill-Amministratur, "Il-Hajja f'Għawdex", Lumen Christi Media Centre, Triq Fortunato Mizzi, Victoria VCT111, Għawdex.

Isem _____

Indirizz _____

Nixtieq Nabbona Ingedded l-Abbonament għas-sena 2003

Lm 3 Abbonament Regolari

Lm 5 Abbonament Sostenitur

FIRMA _____

Novella Għawdxija

IR-REĊTA TAL-MILIED FIĊ-ĊENTRU TA' HAL FERĦ

Minn Mons.Salv Borg

It-tfal li kienu jiffrekwentaw iċ-Ċentru Parrokkjali tar-rahall ta' Santa Gioia ġiethom ix-xewqa li għal-lejl qaddis tal-Milied, itellghu programm imżewwaq b'kant, poeżiji, kif ukoll bi *play* żghira. B'hekk kienu jqattghu dawk is-sieghat ta' stennija sakemm jingabru fil-knisja għall-quddies ta' nofs-il-lejl f'Hal Ferħ.

It-tfal kollha meddew idejhom, min għal haġa u min għal oħra. Saħansitra kienu kitbu huma stess l-iskript għal dik il-*play*. Qaġhdu attenti biex jiktbu battuti u sentenzi lill-personaġġi kollha: kliem sabiex tghidhom Marija, u oħrajn biex jghidhom Ġużeppi. Sentenzi oħrajn għall-angli, għar-rgħajja kollha, u saħansitra hasbu biex jiktbu ftit kelmiet kemm għall-baqra kif ukoll għall-hmara...

Qassmu l-partijiet kollha lit-tfal li l-aktar kienu jiffrekwentaw iċ-Ċentru Parrokkjali matul is-sena kollha. Kollha riedu jagħmlu l-parti ta' Marija, jew inkella ta' Ġużeppi. Izda hadd minnhom ma ried jagħmel il-parti tal-hmara.

Minhabba f'hekk iddeċidew li jlibbsu ta' hmara lill-kelb ta' tifla żghira. Kelb imdaqqas izda mans daqs haruf, b'dawk widnejh mitfugha lura. Żgur li jaqta' figura tajba bhala hmara, sakemm ma jaqbadx jinbah!

Kien baqa jum wiehed għal lejlet il-Milied. Huma stiednu lill-kappillan ta' Hal Ferħ, Dun Sidor, sabiex jiġi iċ-Ċentru u jagħti daqqa t'ghajn biex jara kienx hemm xi haġa nieqsa. Dun Sidor mar għall-aħhar prova u wara li fahharhom għal dik ir-reċta li kienu hejjew, qalilhom ċar u tond li kienu nsew lit-tliet Slaten Maġi!

Sergio, il-*producer*, beda jhokk rasu! Kien baqa jum wiehed biss sabiex jagħmlu l-*play*. Fejn kien ser isib tliet Slaten Maġi, hekk habta u sabta? Dun Patist, il-*viċi-parroku*, sab soluzzjoni għal din il-problema.

"Ejjew infittxu tlieta min-nies mill-parroċċa!", qal. "Infissrulhom li jehtieg li jagħmluha ta' Slaten Maġi moderni. Jiġu għar-reċta b'libbiesi ta' kuljum, u jġibu magħhom rigal lil Ġesu` Bambin. Rigal li kellhom jagħzlu huma stess. L-uniku haġa li riedu jagħmlu hija li jfissru għaliex kienu għazlu dak ir-rigal".

It-tfal harġu jiġru miċ-ċentru jfittxu lil dawn it-tlieta min-nies. F'saġhtejn kienu irnexxlihom isibu t-tliet personaġġi tas-Slaten Maġi, anzi żewġ "slaten" u "reġina"... mhux xorta?!

Lejliet il-Milied wasal! U s-sala taċ-Ċentru Parrokkjali kienet mimlija daqs bajda. It-tfal kollha taw is-sehem tagħhom u l-ispettaklu mexa harir. Il-kelb "hmara" raqad ma' tal ir-reċta kollha, u l-lehja bajda li kellu mwahhla ma geddumu "San Ġużepp" ma waqghetx. Kien issa wasal il-mument tant mistenni tad-dhul tat-tliet "Slaten Maġi".

Dahal l-ewwel sultan, raġel li kien jghodd madwar hamsin sena, missier ta' hamest itfal, impjegat fl-uffiċċju tal-perit. Kellu f'idejh bastun li fuqu kien qed jistrieħ sabiex ikun jista' jimxi mhux hażin, izappap.

Resaq lejn il-Bambin Ġesu` u offrieli dan il-bastun, filwaqt li qal: "Tliet snin ilu kelli incident tat-traffiku ikrah hafna. Habta diretta bil-karozza tieghi. Haduni l-isptar, insofri minn ġriehi serji u ksur fil-ghadam. It-tobba kienu kemmxejn pessimisti dwar kemm stajt infiq. Hadd minnhom ma azzarda jghid x'ser jiġri il-quddiem. Minn dak inhar, bdejt inhossni ferħan ma' kull daqsxejn ta' progress li kien ikun hemm. Ix-xhur li qattajt l-isptar biddluni. Sirt inkun rikonoxxenti għal kull haġa żghira li nagħmel u li qabel qatt ma kont tajt każ tagħha!"

It-tieni personaġġ kienet Reġina, omm ta' żewġ ulied. Kellha f'idejha ktieb tal-katekiżmu. Poġġietu hdejn il-maxtura tal-Bambin u qalet: "Sakemm iż-żewġ uliedi kienu għadhom żghar, u kellhom bżonni, kont inhoss lili nnifsi realizzata. Imbagħad uliedi kibru u bdejt inhossni qed ngħix bla ebda skop. Hassejt li kien kollu ta' xejn noqgħod insewwed qalbi minhabba f'hekk. Tlabt lill-kappillan sabiex jagħtini l-permess sabiex ngħallem il-katekiżmu lit-tfal iż-żghar. B'hekk jiena sibt mill-ġdid li l-hajja kellha sens għaliha. Inhossni appostlu, profeta! Kemm hija haġa sabiha li tiftah berah il-fruntieri lit-tfal tagħna. Qed inhossni li sirt mill-ġdid persuna importanti!"

It-tielet sultan kien wiehed żaġhżuġh. F'idejh kellu karta bajda. Poġġiha qrib il-benniena ta' Ġesu` u qal: "Staqsajt lili nnifsi jekk kellix naċċetta din il-parti. Ma kontx naf x'ser naqbad ngħid, lanqas x'ser ingib mieghi. Idejja huma vojta. Qalbi hija mimlija b'xewqat ta' ferħ u ta' mistoqsijiet dwar il-hajja. Gewwa fija qed inhoss beżgħat, mistoqsijiet, tamiet ġodda. Ma għandi xejn x'noffri. Noffriek din il-folja bajda. Jiena naf li inti ġejt fostna sabiex twasslilna tamiet ġodda. Ara, qalbi hija miftuha berah u lesta li tilqa' il-kelmiet tiegħek li inti lest li tikteb fuq din il-folja bajda ta' hajti".

In-nies kollha miġbura fis-sala taċ-Ċentru Parrokkjali hassew demgħat ta' ferħ jinzlu jiġru ma' haddejjhom, u refghu jdejjhom biex juru kemm kienu hadu gost, biċ-ċapċip li ma seta' jwaqqfu hadd. U hawn il-kelb "hmara" qam u beda jinbah u jferfer denbu... Kulhadd kien hareġ sodisfatt!

Letteratura Ghawdxija

Xewqat Sbieh, Gesù !

*Poezija msejsa fuq artiklu ta' l-Arcisqof ta' Loreto,
Mons. Angelo Comastri, li deher
f' "Il Messaggio della Santa Casa" Nru.10, Dicembru 2000.*

Waqt li nhossni tant imqanqal,
f' ghelug sniek ferh ingarrab,
fis niftakar f'ta' kemm drabi
nhalluk f'xi rokna mwarra;
u flok festa lilek naghmlu,
naghmluha ghax qisha taghna!

Flok twelid ta' tama, mhabba,
tizjin, dwal ma' kullimkien,
ikel, xorb u djar mixghula
li jhallu 'l-gisem ghajjen;
u ninsew dak li ghedtilna,
li: "Il-veru Dawl hu Jien".

Kemm tassew inhossni mnicket,
b'dat-tnassis, taghlim qarrieqi,
illi l-hajja jibdel f'farsa
li tnessina li f'ghar gheri
f'dirghajn Ommok, bi ftit hrieqi,
hsilt lil ruhna minn tant griehi!

B'hekk urejtna li l-ferh veru,
mhux pjacir li jgib il-ghatx,
'mma tnehida t'erwieh safja
illi f'Betlem kienu raghajja,
ta' mhabba li ggiegh'lhom jaqsmu,
u sserrahhom tul il-vjagg.

Hekk kif hafna fuq il-passi
ta' Franġisk t'Assisi, il-fqajjar,
ta' Saverju, ta' Vincenzu,
jew Tereza soru twajba
f'esperjenza rigal joffru,
hajjithom jghinu lill-proxxmu!

Mela waqt li nawgurawlek,
qlubna biddel, b'ferh imliena,
biex bhar-raghajja, bhal Marija,
bhal Guzeppi u tant qalbiena,
naghzlu Betlem ghamar taghna:
min m'ghandux, ha jaqsam maghna!

Francis Sultana.

Riflessjonijiet miġbura minn A.C.M.



Iċ-Ċanfira ta' Mahatma Gandhi

Ta' Reliġjon Hindu , kien jissahhar wara l-figura ta' Kristu

"Sakemm ma sseħħx il-Paċi u ma tinqeridx il-vjolenza, Kristu jkun għadu ma twelidx"

I F'dan il-Jum tal-Milied irrid nghidilkom x'impressjonijiet għamlitli l-ġrajja ta' Kristu kif irrakkuntata fit-Testment il-Ġdid.

"Jiena sirt midħila tal-Bibbja 40 sena ilu. Meta qrajt it-Testment il-Ġdid u d-Diskors tal-Muntanja, bdejt nifhem it-tagħlim ta' Kristu.

Id-Diskors tal-Muntanja kien jikkonsisti f'dan: li ma nivvendikawx u ma npattux deni b'deni. Minn dak li qrajt, dak li baqa' mwaħħal f'moħħi kien dan: li Ġesù gie biex iwaqqaf ligi ġdida:

- mhux aktar għajn għal għajn u sinna għal sinna,

- imma li, meta jagħtuk daqqa ta' ħarta, tkun lest li toffri ħaddejtk biex jagħtuk daqqtejn.

"Kien dan id-diskors tal-Muntanja li qanqalni biex inħobb lil Kristu".

II "Fil-hajja ta' reliġjon, elfejn sena huma ftit wisq.

Fil-fatt, għalkemm ahna nkantaw Glorja lil Alla fil-gholi tas-Smewwiet u Paċi fl-art, illum fuq din l-art la hawn glorja lil Alla u lanqas paċi fl-art.

Sakemm ma tkunx sehhet il-paċi fid-dinja, u l-vjolenza ma tkunx inqerdet miċ-ċiviltà tagħna, Kristu jkun għadu ma twelidx.

Meta tibda ssaltan il-vera paċi... imbagħad inkunu nistghu ngħidu li Kristu jkun tweled fostna".

III "JEKK NAWGURAW LIL XULXIN IL-MILIED IT-TAJJEB MINGHAJR MA NAGHTU SENS PROFOND LIL DAWN IL-KELMIET, DAN L-AWGURJU JKUN BISS KLIEM FIL-VOJT".

Gandhi fil-"Young India" tal-31 ta' Dicembru 1931 - ikkwotat fl-"Osservatore Romano" tal-24/25 ta' Dicembru 1984.

ĠESÙ,

GHANDNA BZONNOK!

Kristu, Ruħ kbira, f'dan il-Milied, il-ġurnata mbierka tat-twelid tiegħek, aħna li m'aħniex Insara:

**NINZLU GHARKOBBTEJNA QUDDIEMEK;
AHNA NHOBBUK;
AHNA NQIMUK,**

aħna li m'aħniex Insara, għax Int magħqud ma' l-Asja bir-rabta tad-demem (għandek f'demmek l-istess demm tagħna l-Asjatiċi).

Tliet passjonijiet qegħdin ibejtu fil-qalb bierda ta' l-Ewropa. Dawn huma:

● il-gwerra ● il-poter ● il-flus.

M'GHADX HEMM POST GĦALIK FL-EWROPA? EJJA U OQGHOD MAGĦNA FL-ASJA!

X'ħin narawk, il-qlub tagħna mifnija bit-tbatija, jiffarrġu.

O Mgħallem ta' l-imħabba, inzel fi qlubna, għallimna nħossu t-tbatija ta' l-oħrajn; biex naqdu lil-lebbużi u lill-"paria" (in-nies emarginati fl-Indja) b'imħabba universali.

Mahatma Gandhi



Tgħodd għalina din iċ-ċanfira? Kif ser ngħaddih il-Milied bħala Nisrani?

“GHALIEX TIĊĊELEBRAW IL-MILIED DARBA BISS FIS-SENA?”

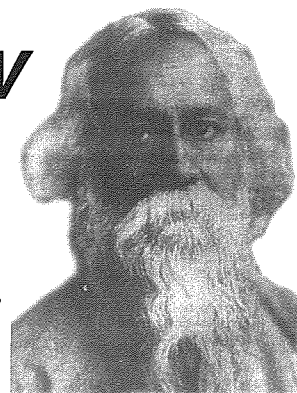

Tagore jistaqsi

Tagore (1861-1941) twieled f'Kalkutta, fl-Indja. Kien poeta, awtur, filosofu u drammaturgu kbir tar-reliġjon Hindu. Rebañ il-Premju Nobel ghal-Letteratura l-1913 Tagore ma wasalx biex iħaddan ir-Reliġjon Nisranija, iżda kellu rispett kbir lejha u lejn Kristu. Is-sentimenti li esprima Tagore fuq il-Milied fit li xejn kien hemm Insara li wrewh bħalu.

Din is-silta fuq il-Milied kitibha Rabindranath Tagore fil-1932

I Li taghmel festi religjużi darba f'sena biex taghti qima lil nies kbar, dan ikun hlas b'irhis wisq.

Li, għal 364 ġurnata, tinsa lil dawn in-nies kbar imbagħad tiftakar fihom ġurnata biss f'sena dan hu ftit wisq.

U ahna hekk naghmlu... Is-sena kollha ma nghixux skond il-verità li Hu għallem... Imbagħad nahsbu li ser nsalvaw billi nkantaw “Ninni li tibkix iżjed” darba f'sena.

Kull ma naghmlu hu li nirrepetu festi minn barra. Kristu jrid bidla interjuri u mhux turija minn barra biss.

Inhossni nirghex bil-misthija jekk xi hadd jistedinni niċċelebra dawn il-festi darba biss fis-sena.

Naraha nuqqas ta' serjetà kbira li nħallas lil Kristu bil-paroli, meta jien imissni nintrabat miegħu, mhux bil-kliem iżda b'hajti kollha.

Imbagħad dan sew, li nitkellmu fuq it-twelid ta' Kristu f'data preċiża tal-kalendarju, jiġifieri fil-25 ta' Diċembru... imbagħad fil-ġranet l-oħra tas-sena le?

II Il-Milied isehh kuljum

- L-Iben ta' Alla twieled fil-ħajja tagħna.

Kull meta naghmel xi sagriċċju...

Kull meta lil għajri nsejjahlu “ħija”, dik il-ġurnata tkun Milied għalija, tkun liema data tkun.

Ġesù jitwieled. U Ġesù qed ibati u jmut kuljum. Ġurnata wara l-oħra.

III X'Kuntrast!

A. F'dan il-jum stess tal-Milied,

- fil-knejjes kollha jinstama' jidwi kant ta' tifhir lil Kristu

- imbagħad, barra mill-knisja, l-art hi msoqqija bid-demmi minhabba l-qtil ta' hutna l-bnedmin.

B. Dawk li lllum jgħollu 'l fuq lejn is-sema innijiet ta' fohrija gewwa l-knejjes,

- għada arahom jiċċduh bit-tfaqqigh tal-kanuni u jwaqqgħu għaċ-ċajt il-messaġġ tiegħu ta' paċi billi jitfgħu l-balal mill-ajru u jiżirgħu l-mewt.

IV Mistoqsija

- *Allura għalfejn qegħdin naghmlu festa lllum?*

Anke lllum, fl-istorja tad-dinja ta' lllum, Kristu għadu jiġi msallab. Kull mument.

V X'ghamel Ġesù?

Ġesù sejjah lill-bniedem biex ikun iben Alla.

Ġesù heggeg lill-bnedmin biex ikunu magħqudin bħal ahwa.

X'ghamilna ahna?

Seklu wara l-iehor ahna warrabna l-istedina tiegħu. Anzi għamilna kemm stajna biex nehduha kontra l-Kelma Tiegħu.

VI Għalfejn se jservi l-Milied ta' dis-sena?

- Dan Ġesù li ġie jippridkalna li Alla hu Missierna u ahna lkoll ahwa, jinsab frustrat u deluż. (N.B. għalix il-Messaġġ tiegħu waqa' fuq widnejn torox)

◆ **Illum huwa jum biex nindmu u mhux biex niddevertu.**

◆ **Illum id-dinja jmissha tirghex bil-misthija għal dak li l-bniedem qed jagħmel b'idejh (jiġifieri li qed jagħmel il-maqlub ta' dak li qalilna naghmlu Kristu).**

◆ **Illum ejjew imbaxxu r-ras supperva tagħna; ejjew minn għajnejna nxerrdu d-dmugh ta' ndiema.**

◆ **Il-Milied hu jum ta' riflessjoni. Hu jum biex jagħmilna lkoll aktar umli.**

Tagore “Santiniketon”, 25 ta' Diċembru 1932, maqluba għall-Malti minn Bollettino Salesiano, Diċembru 1996.

**INT NISRANI,
X'SER TWIEĠEB?**

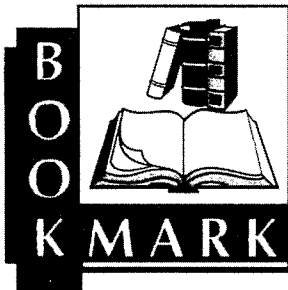

“IL-MARA FID-DINJA ANTIKA, FIL-BIBBJA U FIL-KNISJA”

Patri Guido Schembri, ofm, “Il-Mara fid-Dinja Antika, fil-Bibbja u fil-Knisja”, Lumen Christi, Għawdex, Nov 2002. Sensiela “Oriżzonti Bibliċi”, Nru.6; pp.48; Lm1.

Il-hidma twila u serja ta’ Patri Guido Schembri OFM fil-qasam ta’ l-istudji tal-Bibbja ilha magħrufa snin kbar. Kemm bil-kelma miktuba u kemm bil-kelma mitkellma jew imxandra, huwa rnexxielu jagħti sehem sħiħ b’riżq l-għarfien tal-Kelma ta’ Alla,

kemm fiha nnifisha bħala messaġġ ta’ verita` divina u kemm bħala turija tal-laqgħa storika ta’ Alla mal-bniedem, laqgħa li sehħet fi żmien u fi spazju u skond tradizzjoni partikolari. L-għarfien teologiku u l-għarfien storiku, imħalltin flimkien kif jixraq u kif jitlob l-istudju, wassluh biex ipprova korp ta’ taġħlim li huwa siewi daqs kemm pjaċevoli għal kulhadd. B’hekk stagħniet tassew il-librerija reliġjuża f’ Malta.

Dan kollu jidher din id-darba wkoll f’ “Il-Mara fid Dinja Antika, fil-Bibbja u fil-Knisja”. Fi ftit paġni Patri Guido jiġbor taġħrif essenzjali li jibda mid-dinja pagana tal-qedem u jissokta bil-Gudajżmu, bil-Bibbja, u jasal sal-qofol tal-messaġġ ewanġeliku, waqt li jintroduċi wkoll il-ħsieb ta’ żmienna fi hdan il-Knisja mill-Konċilju Vatikan II ‘l hawn. Bil-mod kif jipprezenta t-tema tal-mara huwa juri kemm l-istudju huwa l-muftieħ



dehra sħiħa u tajba; b’hekk tinħarab kull semplifikazzjoni waqt li kull idea tingħaraf fid-dawl propju taġħha. Kull konkluzjoni hi mogħtija r-riferimenti li jseddquha u li għandhom ikabbri x-xewqa tal-qarrejja biex jiżviluppaw l-għarfien taġħom tat-tema femminili, qadima daqs kemm attwali.

Il-mertu ta’ dan ix-xogħol huwa li bħal drabi oħra, Patri Guido Schembri jirnexxilu jfisser fi kliem hafif, mirqum u preċiż bosta kuncetti li huma tassew meħtieġa għal kull min irid ilaqqa l-wirt tal-kelma ta’ Alla ma’ l-ansjetajiet u mal-fehmiet, kumplessi u fl-istess ħin semplici, taż-żmien postmodern. F’dan is-sens dan ix-xogħol huwa siewi għal kulhadd, u forsi wisq aktar għal kull min hu mdaħħal fil-qasam pastorali.

Oliver Friggieri

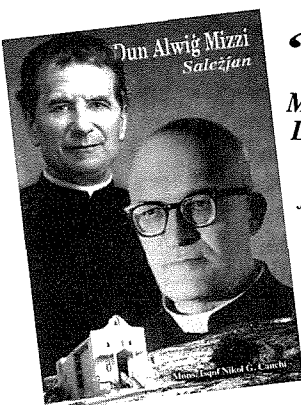

“DUN ALWIĠ MIZZI, Sależjan”

Mons. Isqof Nikol Ġ. Cauchi, “Dun Alwiġ Mizzi - Sależjan”, Gozo Press 2002; pp.55; Lm1.

L-Isqof t’Għawdex, Mons. Nikol Cauchi, hu wieħed mill-kittieba l-aktar magħrufa fil-gzejjer Maltin. Kiteb fuq ħafna sugġetti differenti, minn dawk reliġjużi għal dawk profani. Barra minn hekk, huwa wkoll poeta u wieħed mill-gurnalisti li jhobb jifli l-qagħda ta’ pajjiżna u johroġ is-sabiħ u t-tajjeb li għandna. Ihobb ukoll l-ambjent u dejjem saħaq fil-kitbiet tiegħu fuq il-gmiel naturali ta’ Għawdex. Jalla nkomplu nsebbħu lil din il-gżira biex ta’ warajna jberkuna.

Dan l-aħħar, Mons. Cauchi ppubblika ktieb tassew interessanti fuq Dun Alwiġ Mizzi, li jolqotna fil-laħam il-ħaj, speċjalment lilna tar-Rabat t’Għawdex. Imma jolqot ukoll lill-Għawdxin u l-Maltin kollha għax kif stqarr l-Isqof stess fid-daħla (p.5):

“Hassejt li għandi nżomm ħajja l-memorja ta’ dan is-Sależjan Għawdexi li ddedika zmienu u l-aħjar energiji tiegħu għall- edukazzjoni reliġjuża tat-tfal u taż-żgħażaġħ, speċjalment bil-katekezi adatta għalihom”.

Jien, li naf lil Dun Alwiġ mill-qrib u li ktibt fuqu meta għalaq mit sena mit-twelid, nista’ ngħid b’wiċċi min quddiem kemm kien bniedem tar-ruħ dan il-qassis twil mill-Għarb u kemm kien bniedem ta’ qalb tajba u lest jgħin lil kulhadd. Jekk għall-Isqof, Dun Alwiġ kien “ħabib sincier” u “ispirazzjoni kontinwa fl-għażla tal-vokazzjoni tiegħu”, għaliya, kien kollox. Kien hu li nissel f’ja l-imħabba lejn Don Bosco, il-ferħ ta’ min jagħti bla ma jistenna, l-imħabba lejn Santa Marija, ir-rispett lejn is-sacerdot, kien min kien u jagħmel x’jagħmel, u l-importanza ta’ l-għerf prattiku tal-ħajja iktar minn dak tal-bankijiet ta’ l-iskola! Kien bniedem ta’ sagrificju u naħseb li l-ikbar sforz li għamel Dun Alwiġ Mizzi f’ħajtu, kien dak li jaqleb mis-sistema repressiva ta’ zmienu, għas-sistema preventiva ta’ Don Bosco!

Il-ktieb ta’ Mons. Isqof jiġbor fih ukoll għadd sabiħ ta’ ritratti antiki ta’ meta jien kont zgħir. Thoss fik tassew nostalgija kbira! Dan il-ktieb hu stampat fil-Gozo Press fuq karta tassew tajba, b’tipi ċari u bla żbalji.

Rev. George Mercieca



John Portelli Ent. Ltd.

IATA
ACCREDITED AGENT

The Agent for all your
Travel Needs!!

7, INDEPENDENCE SQUARE, VICTORIA VCT 103, GOZO.
TEL: 56 12 12 - 56 12 13 FAX: 56 01 33
108, ST. JOHN STREET, VALLETTA VLT 10, MALTA.
TEL: 23 57 72 - 24 70 16 FAX: 24 75 36



PELLEGRINAĠĠ DJOĊESAN

fl-okkażjoni

tal-50 Sena mill-Ordinazzjoni Saċerdotali ta' Mons Isqof Nikol Ġ. Cauchi

Jikteb Dun Renato Borg, Segretarju Pastorali

Sa miż-żminijiet bikrin tal-Knisja nafu li kienu jiġu organizzati pellegrinaġġi għal postijiet meqjusa sagra, halli jghinu lil min iżurhom jagħmel esperjenza spiritwali li tkun ta' fejda kbira għalih. Għad li maż-żminijiet kienu hafna t-tibdiliet li saru fil-pellegrinaġġi, però essenzjalment dejjem saru u għadhom isiru biex il-bniedem jagħmel esperjenza ta' Alla f'dawk il-postijiet fejn, għal xi raġuni jew ohra, għandhom rabta mill-qrib miegħu. Dawn il-postijiet hafna drabi huma marbutin jew ma' grajjiet tal-qaddisin jew inkella ma' dehriet soprannaturali. Il-bniedem hu minnu nnifsu pellegrin, anke jekk jibqa' fl-istess post fejn twieled u qatt ma jitharrek minn postu; dan għaliex l-esperjenza tghallmu li hawn fl-art mhux pajjiżu, u l-fidi turih li ahna "pajżana tas-sema." Għalhekk ix-xewqa tiegħi f'dan l-artiklu hi li naqsam magħkom din l-esperjenza spiritwali li għamilna f'dan il-pellegrinaġġ djoċesan li sar bejn l-4 u l-11 ta' Novembru 2002. Dan il-pellegrinaġġ ġie organizzat fl-okkażjoni tal-Hamsin Sena mill-Ordinazzjoni Saċerdotali ta' Mons Nikol Ġ. Cauchi, Isqof ta' Għawdex. L-okkażjoni nnifisha kienet ta' stimolu ikbar biex ilkoll niehdu dak l-atteġġjament ta' radd il-hajr għal dak kollu li l-Mulej għamel u għadu jagħmel magħna meta ahna nilqghu l-grazzji li jagħtina, u fl-istess hin nitolbuh biex ikompli jżomm harstu fuqna halli nkompli bhala pellegrini l-mixja tagħna fit-triq li twassalna fid-dar ta' Alla Missierna.

L-ewwel żjara taghna kienet fis-Santwarju ta' Santa Rita ta' Cascia, kif ukoll fil-Monasteru tal-klawsura tas-sorijiet Agostinjani, fejn Santa Rita għaddiet 40 sena minn hajjitha. Fil-quddiesa li ċċelebra Mons Isqof flimkien mas-saċerdoti f'dan is-Santwarju, ftakarna fil-familji taghna li għad li hafna minnhom huma "teżor", hemm ohrajn għaddejjin minn problemi partikolari u whud minnhom jinsabu wkoll fi kriżi. Forsi wiehed jista' jahseb li



F'Cascia, quddiem Santa Rita

ressaqna l-problemi tal-familji quddiem il-qaddisa Santa Rita ghaliex din il-qaddisa hija maghrufa bhala "il-qaddisa ta' l-impossibbli", u lkoll naghrfu li xi whud mill-problemi li jkollha thabtat wiċċha maghhom il-familja mhux dejjem ghandhom soluzzjoni faċli. Xejn minn dan. Dak li qanqalna lkoll biex induru lejn Santa Rita u nitolbuha għall-familji taghna kien minhabba li Santa Rita kienet mara mizzewġa, kienet omm li ġarrbet hafna mill-morr tal-hajja. Kien għalhekk li ahna b'mod partikolari tlabniha għall-ghaqda fost il-mizzewġin u l-imhabba u l-mahfra fost l-ahwa, hija li tant hadmet għall-ghaqda fost il-familji rivali ta' pajjiżha. Santa Rita bhal donnha riedet taghtina sinjal li kienet laqgħet is-sejha taghna, ghaliex il-Badessa tal-Kunvent tatna l-privileġġ li nistghu nidhlu fil-kamra fejn kienet għaddiet hajjitha Santa Rita bhala soru, u fejn illum hemm ukoll mizmum b'għożża kbira t-tebut li fiha kienet giet imqegħda wara mewtha. Santa Rita żgur li riedet turi l-gratitudni taghha lejn Mons Isqof għad-devozzjoni li għandu lejha, ghaliex kull meta xi persuni jersqu lejha u jitolbuh xi haġa li ma jkunx jista' jagħtiha, allura jagħtihom santa ta' Santa Rita, u jgħidilhom bit-tbissima: "Itolbu lil din ghaliex din hija l-qaddisa ta' l-impossibbli".



Wara dan il-post qaddis ta' Cascia, l-pellegrinaġġ kompli lejn il-post ta' Assisi fejn hemm il-fdalijiet ta' "dak iċ-ċittadin Taljan li tant għamel unur lin-nazzjon Taljan" - kelmiet il-Beatu Ġwanni XXIII. Rajna postijiet ohra marbuta kemm mal-hajja ta' San Franġisk kif ukoll mal-ġrajja ta' Santa Kjara. F'dan il-post fejn Franġisku talab lill-Mulej biex jagħmlu "strument tal-paċi tiegħu..." harġet talba herqana għall-paċi fid-dinja, dik il-paċi li minn xi daqqiet tidher hekk fragli. Dik is-semplicità franġiskana kienet xi ftit ta' tbeżbiża kif ukoll sejha biex naghrfu nkunu sempliċi u umli. Forsi minn hawn ġej dak is-seher li jiġbed tant nies lejn Assisi.



F'Assisi, quddiem il-qabar ta' San Franġisk

Minn Assisi morna Ruma fejn waqafna jumejn. Nistghu nghidu li Ruma dejjem kienet mfittxija fil-pellegrinaġġi li saru matul sekli shah ta' fidi nisranija. U l-istess hekk għadha, ghaliex Ruma hija ċ-ċentru ta' l-ghaqda, ta' l-universalità, tal-karità, fi kliem iehor hija din il-belt li tilqa' l-Papa, l-Isqof ta' Ruma - "Il-Missier helu fuq l-art", kif kienet isejjahlu Santa Katerina ta' Siena. Tliet mumentu ta' tifsira partikolari f'din il-belt kienu: Il-quddiesa li giet iċċelebrata



fil-parroċċa ta' San Injazju ta' Antijokja fejn hemm kappillan Mons Ġuzeppi Attard, fl-okkażjoni tal-50 sena mit-twaqqif ta' din il-parroċċa. Għal din il-Quddiesa kkonċelebraw diversi sacerdoti Għawdxin li qeghdin jistudjaw jew jahdmu f'xi parroċċa ġewwa Ruma. Hawn ftakarna f'dawk is-sacerdoti Għawdxin li qeghdin jahdmu 'l bogħod minn xtutna u minkejja id-distanza għadhom iżommu u juru l-għaqda tagħhom ma' l-Isqof tad-djoċesi. L-okkażjoni l-oħra kienet meta l-Isqof

inghata l-permess biex iqaddes fuq l-altar tal-Kattedra ġewwa l-Bażilika tal-Vatikan. Qalulna li hija rari hafna li jinghata permess li tiġi ċelebrata quddiesa bil-Malti fuq dan l-altar tal-Kattedra. Wara l-omelija ta' Mons Isqof għamilna l-Istqarrija tal-Fidi, biex ingeddu l-fidi tagħna u nuru l-fedeltà u r-rabta tagħna mas-suċċessur ta' Pietru. Wara l-Quddiesa nżilna fil-kripta fejn hemm hafna mill-papiet midfuna. Ma stajniex ma

Fi Pjazza San Pietru, Ruma



nieqfux u nitolbu quddiem il-qabar tal-Papa Pawlu VI li malajr jolqtok, għaliex il-qabar tiegħu m'huwiex monument merfugh 'l fuq, iżda huwa sempliċi rhama kannella skura u fuqha l-kelmiet PP. PAWLU VI, u fuq xewqa tiegħu stess huwa midfun taht l-art. Id-djoċesi ta' Ruma diġà fethet il-kawża tal-beatifikazzjoni tiegħu. Il-ġrajja l-oħra kienet l-udjenza li kellna mal-Papa fis-Sala Pawlu VI li ssir kull nhar ta' Erbgħa. Bhalissa l-Papa qiegħed jagħti katekezi fuq is-salmi. Konna fuq quddiem nett, u minkejja li konna 41 persuna biss, ma nqasniex li nuru li ahna konna preżenti. Il-Papa kien jidher tajjeb u meta sellem lill-grupp djoċesan tagħna mmexxi mill-Isqof Cauchi, il-grupp kollu infexx f'ċapċipa mill-qalb. Kienet xorti sabiha għall-grupp tagħna, li fost dawk li telghu fi tmiem ta' l-udjenza jsellmu lil Papa personalment, kien hemm is-Sur Nazzareno Calleja f'isemil-K.D.A.L. u s-Sur Alfred Balzan f'isem id-donaturi tad-demem. Ma nistghux ma nġidux grazzi mill-qalb lil Mons Alfred Xuereb ta' kull għajjnuna li tana qabel u waqt l-udjenza.

Minn Ruma bdejna l-vjaġġ tagħna lejn San Giovanni Rotondo, il-post fejn għadda hajtu San Piju tal-Pjagi. Peress li l-vjaġġ kien wiehed twil Fr Eddie Zammit, *it-tour leader* tagħna, haseb li naghmlu waqfa Lanciano biex inkunu nistghu nzuru s-Santwarju fejn kien sar il-miraklu tal-Ewkaristija. Qaddisna wkoll f'din il-Knisja. Wara din il-waqfa hassejna ruhna iktar friski biex naffrontaw l-ahhar parti tal-vjaġġ. Bhalma htigilna nieqfu biex nistrieħu u niehdu enerġija ġdida biex inkunu nistghu nkomplu l-vjaġġ tagħna, hekk ukoll hija l-Ewkaristija fil-vjaġġ ta' hajjina. Biex ma nghejwex hemm bżonn li nieqfu ta' sikwit quddiem l-Ewkaristija biex nistrieħu fil-Mulej, nitrejqu bil-Hobz tal-Hajja u nimtlew mill-ġdid b'hegga u enerġija ġdida biex inkunu nistghu nkomplu l-pelegrinagg' lejn is-sema pajjizna.

Tard bil-lejl wasalna San Giovanni Rotondo. L-ghada qaddisna fil-kripta fejn hemm midfun San Piju tal-Pjagi u wara għamilna l-Via Sagra fuq l-gholja li hemm biswit is-Santwarju. Tibqa' impressjonat bin-numru kbir ta' pellegrini u ma tistax ma tistaqsix il-ghala dawk in-nies kollha jzuru dan il-post, li huwa sinjal tat-tbatija ta' Kristu u tat-tbatija umana. Jien nahseb li huwa proprju għalhekk li huma hafna n-nies ta' kull stat ta' hajja li jfittxu dan il-post. F'dan il-post tlabna b'mod partikolari għall-morda tal-komunitajiet tagħna u dawk fl-isptarijiet. Il-post



huwa għajta li hierġa, biex nġid hekk, minn kull ġebba ta' dawn l-inhawi biex fid-dawl ta' Kristu nagħrfu nagħtu tifsira lit-tbatija u d-diffikultajiet li nġarrbu u li nġhadu minnhom.

X'hin ġejna biex nerġghu lura lejn Ruma, għaddejna Pietralcina, post it-twelid ta' San Piju u komplejna b'waqfa fis-Santwarju ta' Pompej, fejn Mons Isqof mexxa quddiesna tal-hin f'dan is-Santwarju ddedikat lill-Madonna tar-Rużarju. Ma stajniex ma nieqfux

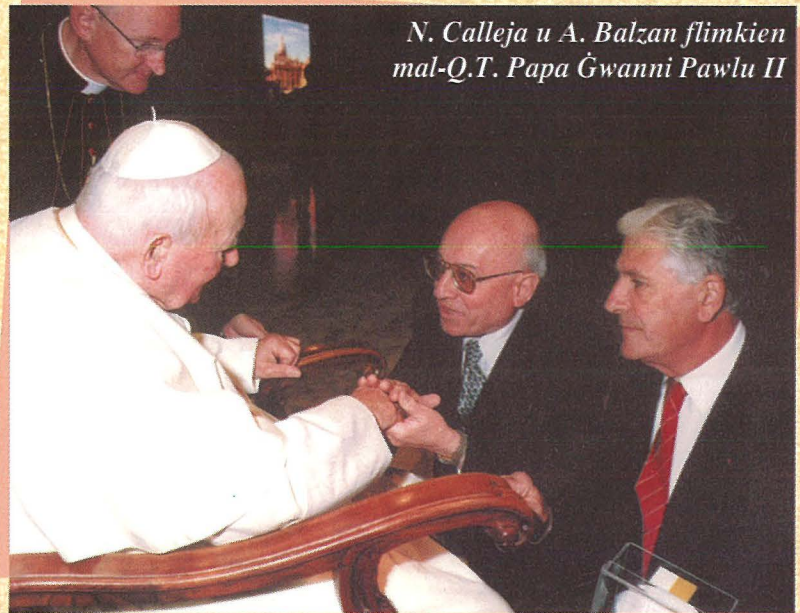

N. Calleja u A. Balzan flimkien mal-Q.T. Papa Ġwanni Pawlu II

f'santwarju marjan u naghtu tislma kif jixraq lil Ommna Marija. Konna diġà żorna xi santwarji ohra marjani iżda hawn stajna nieqfu fit-tul u nitolbu. F'kull santwarju marjan li wiehed iżur nistgħu nghidu li ma jistax ma jhossx dik is-sejha li l-Verġni Mbierka kienet ghamlet fit-tieg ta' Kana: "aghmlu dak li jghidilkom hu." Din iż-żjara kellha tifsira partikolari għaliex il-Papa jixtieq li proprju din is-Sena għandha tkun "is-Sena tar-Rużarju."

Fi triqna lejn Ruma għamilna żjara qasira fil-Monasteru ta' Monte Cassino fejn hemm il-fdalijiet ta' San Benedittu u Santa Skolastika. Ma stajniex ma nitolbux lil wiehed mill-Patruni ta' l-Ewropa li jagħtina l-ghajnuna u l-harsien tiegħu biex il-poplu Malti jagħraf ikun għaqli u responsabbli lejn Art Twelidu fid-deċiżjoni li ser ikun imsejjah jiehu.

L-ahhar waqfa tagħna, qabel ma rritornajna lejn gżiritna, kienet dik li għamilna fil-Bażilika "San Paolo fuor le mura". Għalina l-Maltin u l-Għawdxin din kellha tifsira partikolari. Matul il-Quddiesa ftakarna b' mod partikolari fil-missjunarji kollha Maltin u Għawdxin u tlabna għas-Socjetà Missjunarja ta' San Pawl li ggib l-isem ta' l-Appostlu tal-Ġnus, anke għaliex kellna magħna lil Fr Alfred tal-MSSP. Fl-ahhar tal-quddiesa ressaqna talba għan-Nazzjon Malti billi kantajna l-Innu Malti.

Kien tassew pellegrinaġġ spiritwali li żgur u mhux forsi kien ta' għajnuna għalina lkoll biex inkunu nistgħu nkomplu bi spirtu gdid u mhegġeg il-pellegrinaġġ fil-hajja ta' kuljum.

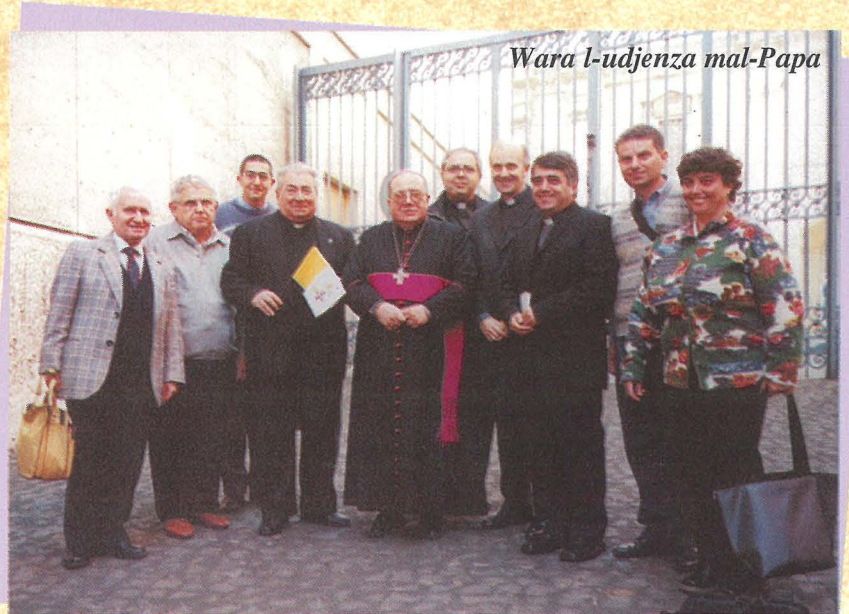



To be a pilgrim...

by Steve Mallia (Reporter, Times of Malta)

The Salmon is reputed to be the most remarkable of fish. Soon after birth in calm streams, it swims enormous distances on an uncertain but purposeful journey through flowing rivers and tidal estuaries before making its way into the perilous open sea. And there it remains until it hears nature's inevitable call to make its way back again. The return leg is much harder, with the older fish requiring every ounce of energy it can muster to swim home against the current. But the salmon is radiant as well as determined, somehow finding renewed energy and vigour, as it makes this arduous but most welcome pilgrimage of a lifetime.

Unlike the salmon, Bishop Nikol Cauchi has made his way 'home' to the Vatican many times in the 50 years he has been a priest, perhaps each one becoming a little more difficult than the last. But the spring in his step and infectious enthusiasm for the prospect at hand on Wednesday, November 6 would have put even the heroic fish to shame.

Much like they did for Shakespeare's Julius Caesar, Rome's "wide walls encompassed but one man" for a while that morning as Mgr Cauchi sat on the indoor stage of that day's Papal audience, a conspicuous figure alone with what could only have been pleasant thoughts until he was eventually joined by his brethren bishops and cardinals.

The crowds dutifully took their places as the hall filled with groups who had made their way from as far a field as Brazil, from as near to the Pope's heart as Poland, and of course right at the front was a slice of Gozo and Malta. Vocal chords were exercised and instruments fine-tuned, as the people who were eagerly waiting for their Father to arrive managed to provide as much illumination inside the hall as the bright sunshine being denied to them outside.

The heart-rending sight of the Pope being wheeled onto the stage that day, a statue-like figure with his back uncomfortably arched, belied the indomitable spirit that lay underneath his brilliant white shell. He was astutely alert to every movement and sound around him, which took the form of impromptu choral performances, cheers, and a much less elegant but equally vociferous individual outburst of support for the first bishop who took the stage. Each time, the Pope reciprocated with a trademark gesture and, as he slowly turned his head, it was plain to see that the man who brought a smile to the face of Papacy has still not lost it after 23 years despite his ailing health. He looked considerably better than the same man who followed in the footsteps of St Paul to Malta some 18 months ago.

Mgr Cauchi knelt and gently clasped the Pope's right hand between his thumb and forefinger as they exchanged greetings for a few warm moments. The proverbial salmon had arrived, and was wearing a smile that stretched from ear to ear as he exited the hall and started to make his way out of the inner walls of the Vatican. Even the bishop, normally so reserved when it comes to expressing his personal feelings, could not resist the temptation to share his joy: "It's true that I had to wait for two hours, but it was worth it," he said. There were few in the group – particularly Nazzareno Calleja and Alfred Balzan who also met the Pope – who would disagree with him and the sight of their bishop on that stage only served to enrich the experience.

Before setting off on this pilgrimage which began on November 4, Mgr Cauchi told me that although he had been to all the places on the itinerary more than once before, he managed to discover something new on each visit.

Within three hours of arriving in Italy, his prophecy was to prove inconveniently correct at the first stop, picturesque Cascia in the province of Umbria, as he had to climb many unwelcome flights of steps that he did not recall seeing on previous visits.

It was perhaps a small sacrifice in comparison with the trials and tribulations endured by St Rita during her lifetime - which included emotional turmoil, a stigmata in her forehead and living out her last years as an invalid - but the Mass he led and the visit to her monastery in the early evening was the climax of a day that began for the bishop and many other members of the group in Gozo at 4 a.m. without a moment's rest. Rarely has a dinner been so richly deserved.

Alfonso, the group's coach driver with a shaven head and designer sunglasses, could easily have been cast as a villain in any Italian gangster film, but instead it was he who cheerfully and effortlessly navigated the coach through Umbria's winding roads, with its steep ravines and wire mesh-covered rock faces, the following morning as Gozo headed for its rendezvous with Assisi.

The journeys were often long, occasionally tiring but never dull. The fountain of historical information that lives within the head of Fr Eddie Zammit, who doubled up as an impressive albeit reluctant tour leader, was I'm sure of great value to the few who managed to stay awake, though perhaps more enriching was the endless litany of jokes provided mainly by the bishop himself and Tarcisio Gauci, interspersed with short sessions of solemn prayer and occasional sing-song.

The long escalators that carried the group up the steep sides of Assisi were almost as welcome a sight as the toilets beneath them, though not nearly as expensive as the English term 'spend a penny' proved to be woefully out of date in a place that demanded just under a Euro to allow you into the cubicle to make another kind of deposit. Necessity literally proved to be the mother of invention for some members of the group who were either unwilling or unable to produce required coinage and were nimble enough to go over or under the turnstile that was keeping them from their meeting with armitage shanks.

With its honeycomb stone, cobbled streets and stunning views, Assisi remains an unspoilt town. Even the large number of souvenir shops - which attracted two members of the group like bees to pollen to the chagrin of one's patient son - fail to spoil an ambiance that is tranquil and thought provoking. A long walk took the bishop and the group to the remains of St Francis, which are housed in the patriarchal basilica of San Francesco - a church composed of three sanctuaries, one over the other. Tragically, a recent earthquake destroyed a number of beautiful medieval frescos that adorn the walls of each level, and the painstaking task of restoration is an ongoing process in an effort to return the church to its former glory.

Thankfully, no such effort is required at St Peter's Cathedral in Rome, where, dressed in rich red robes, Mgr Cauchi, Fr Eddie, Fr Renato Borg, Fr Vincenz Demicoli, Fr Alfred Farrugia and Mgr Alfred Xuereb, a resident at the Vatican, said Mass on the fourth day of the programme. The previous evening had seen a similar event at a different location, the parish of Fr Guzepp Attard just outside Rome, which, together with the Gozitan Bishop, marks its golden jubilee this year. After this Mass, Mgr Cauchi was presented with a liturgy book, which was heavy enough to take up an entire weight allowance on an aircraft. The jovial gathering of old and new Gozitan priests over a large dining table which followed was preceded by a solo performance on piano by Mgr Cauchi, though whether it was he or the piano that was out of tune still remains a mystery and I was left wondering whether it would have been better for the big book to have been about music.

"Listen very carefully," were the ominous words uttered by Fr Eddie on arrival in San Giovanni Rotondo on the fifth day as the group arrived in the plush surroundings of a newly-built four-star hotel, "you must open the door of your room with this key, and then plug it into a socket in the wall to switch the lights on." Simple enough you might think. But in three minutes flat two members of the group had managed to lock themselves out of their rooms and one came to ask which hole the light is supposed to shine out of. With his



At San Giovanni Rotondo

patience and sense of humour tested but surprisingly intact, our long-suffering tour guide managed to solve both problems without insult or injury to anyone concerned. With less than an hour to settle down after an eight-hour journey which only allowed time for a brief stop for Mass at the Church of the Eucharistic Miracle in Lanciano and a rapid lunch, the bishop and the group made their way under darkness to the sanctuary that houses the remains of the recently made saint, Padre Pio, who was bestowed with five stigmata in 1918.

As another sun dawned on the Saturday morning – every destination on the tour was bright and cloudless – one man walked along the back of the main church in San Giovanni Rotondo where, at about 8.15 a.m., a Mass had already started. He paused, quietly found an empty pew, and knelt alone for almost the entire duration of the ceremony. It was Mgr Cauchi who spontaneously picked this moment to detach himself from the rest of the group, who were taking their first look at the sanctuary in daylight, presumably to seize his only opportunity to be a passive participant on a pilgrimage that was dedicated to him and in which he played such an active part on every level. Immediately afterwards, he led Mass himself in the intimate setting of the crypt of Our Lady of Grace Church which houses the body of San Pio.

The group showed their appreciation towards the bishop that evening with the presentation of a bronze bust of San Pio as a fitting tribute to mark his 50th anniversary. Virtual silence was his bashful reaction, so touched was he by the gesture.

Sunday was dedicated to the long journey back to Rome, with a brief stop for a very warm Mass and a serenaded lunch in Pompei, and no sooner was it Monday morning and the group was back on the plane.

The time had come for every salmon to return home.





Il-Papa onorat bhala Cittadin ta' Ruma

Is-Sindku ta' Ruma, Walter Veltroni formalment pproklama lil Ġwanni Pawlu II ċittadin ta' Ruma, waqt ċerimonja qasira fil-Vatikan f'Ottubru li għadda. Hu u jirċievi d-dokument ta' l-ghazla tiegħu bhala ċittadin ta' Ruma, il-Papa qal: "Kelli nagħmel 24 sena ta' xogħol biex nikseb dan!" Komplu, "Għal San Pawl kien ehfef!". X'hin imbagħad tkellem b'ton aktar serju, il-Papa qal li tul il-papat tiegħu hass li ċ-ċittadini ta' Ruma laqgħuh u kienu qrib tiegħu. Hu heġġeg lir-Rumani biex jagħrfu d-dmir fundamentali tagħhom li jgħaddu lill-ġenerazzjonijiet ta' għada l-wirt għani ċiviku, morali u spiritwali ta' Ruma. Qal li hu kburi li jista' jirrepeti lillum, il-kelmiet ta' S. Pawl: "*Civis Romanus sum*". L-għarfien tal-Papa Pollakk bhala ċittadin Ruman kienet għazla tassew popolari li tirrifletti l-affezzjoni enormi tan-nies ta' Ruma lejn il-Papa, l-ewwel wiehed mhux Taljan wara 450 sena. Żgur li diversi saċerdoti Għawdxin, bħal min qed jikteb, jingħaqdu man-nies ta' Ruma li magħhom hadmu fid-joċesi tal-Papa, u jifirħu minn qalbhom lil Ġwanni Pawlu II.

Parigi u r-Riti Funerarji

Imhassba għax il-mewt saret sempliċi negozju għal hafna agenti funerarji, id-Djoċesi ta' Parigi qed tvara s-servizzi tagħha biex tipprovdi l-funerali. Christian de Cacqueray, għadu kemm ippublika ktieb, "Il-Mewt Konfiskata: *Essay fuq id-Deklin tar-Riti Funerarji*" (*La Mort Confisquée, Essai sur le Déclin des Rites Funéraires*), bi prefazzjoni mill-Kardinal J.M. Lustiger. Mistoqsi x'jifhem b'"mewt konfiskata", De Cacqueray wieġeb li aktar milli konfiskata, l-mewt hi mohbija. Qal li dan hu r-riżultat ta' hafna tendenzi soċjali li qamu fis-soċjetajiet tal-Punent, b'mod partikolari, l-kunċett preżenti ta' medicina. Innota wkoll li l-habi, li jwarrab ir-realta` tal-mewt mill-hajja soċjali, jiffavorixxi l-professjonalizmu estrem tar-riti funerarji. Barra minn hekk, ir-relazzjonijiet bejn il-ġirien kif ukoll ir-religjon m'għadhomx kapaci jwieġbu għall-bżonnijiet tan-nies li jsufu t-telfa ta' xi membru tagħhom, u allura l-kumpaniji tas-servizzi funerarji jidhlu biex jimlew dan il-vojt.

29 Pajjiż jopponu kull forma ta' Cloning

Ta' l-inqas 29 pajjiż ingħaqdu biex jitolbu "*statement*" tal-Ġnus Magħquda kontra kull għamla ta' *cloning* uman. L-inizjattiva, li nibtet minn *memorandum* preżentat minn Spanja, għandha s-support ta' l-Istati Uniti, l-Argentina, l-Italja u n-Niġerja, fost l-oħrajn. Dokument adottat minn dawn il-pajjiżi jitlob li konvenzjoni internazzjonali dwar il-*cloning* riproduttiv tkun estiża biex tinkludi kull għamla ta' *cloning* ta' bnedmin, inkluż dak imsejjah terapewtiku, li fih l-embriji umani ntużaw għar-riċerka.

L-Aħħar Ittra ta' S. Massimiljanu Kolbe lil Ommu

Il-Frangiskani Konventwali tal-Polonja, fl-okkażjoni ta' l-20 anniversarju mindu Kolbe ġie dikjarat qaddis, fethu l-arkivji ta' Niepolalanow, il-"Belt ta' l-Immakulata", mibnija mill-Qaddis. Fost il-manuskritti tiegħu, hemm l-aħħar ittra li kiteb lil ommu. "Għażiża Ommi", kiteb, "lejn l-aħħar ta' Mejju jien wasalt b'*convoy* tal-ferrovija fil-kamp ta' konċentrament ta' Auschwitz. Jien ninsab tajjeb għal kollox, għażiża Ommi. Tista' toqgħod fil-paċi dwari u dwar saħhti, għax it-twajjeb Alla hu kullimkien u jahseb bi mhabba kbira dwar kulhadd u dwar kollox. Ikun aħjar jekk int ma tiktiblix sakemm tirċievi ittra oħra, għax ma nafx kemm se ndum hawn. B'tislijiet ġentili u bews, Raymond Kolbe". San Massimiljanu ngħata injezzjoni letali fl-14 ta' Awissu 1941. Miet martri għal haddiehor!

Għandek xi tip ta' propjeta` għall-bejgħ: Farm Houses—Appartamenti—Plots u Raba'?
Jekk tixtieq tbiegħ xi propjeta`, asal wasla s'għandna jew ċempel lil J. Debrincat

J. DEBRINCAT LIMITED

Pjazza San Frangisk Victoria – Gozo Tel 21553960 – 21560102 Fax 21560103

Email: jdmal@debrincat.com.mt www.debrincat.com.mt

Mons. Isqof Nikol Cauchi jirrakkonta:

IL-MILIED TA' TFULITI

Qieghed nitkellem dwar iż-żmien li fih kelli minn hames snin sa għaxra jew hdax; dan ifisser, bejn wiehed u iehor mill-1934 sal-1940. Din kienet cioè l-epoka ta' qabel il-Gwerra Dinjija tal-1939, u tal-bidu tagħha. Dik il-habta, Hitler kien jahtaf pajjiż wara iehor mill-Ewropa Ċentrali, u bl-eżerċiti imponenti tal-Ġermanja Nazista li kienu joqghodu għall-ordnijiet tiegħu, kien werwer id-dinja. Mussolini, fl-Italja minn naha l-oħra, ossessjonat bil-viżjoni li jibni imperu mhux inqas glorjuż minn dak ta' Ruma Imperjali, ma kienx jitlef okkażjoni wahda li jiftahar bl-organizzazzjoni faxxista tiegħu u bil-kisbiet territorjali tiegħu. Biex il-borma toqghod fuq tlieta, dittatur iehor barra mit-tnejn li semmejna kien Stalin, li kien irnexxielu jwaqqaf reġim kommunistu fir-Russja u jdahhal fl-Unjoni Sovjetika stati żgħar u popli differenti li ma kinux kapaċi jiddefendu l-indipendenza tagħhom. Insomma kien żmien tad-dittaturi, żmien li fih jeddijiet il-bniedem kienu mirfusa, meta is-shab ikrah tal-gwerra kien qieghed jingemgha bil-mod il-mod, sakemm fl-aħhar faqqgħet it-tempesta tal-biża'.

Iżda fir-rahall ċkejken tal-Għarb, fejn twelidt jien u għaddejż żmien tfuliti, fis-snin li qeġhdin insemmu kollox kien għadu primitiv u hieles mill-istorbju u dhahen tal-gwerra. Toroq tat-torba li fix-xitwa jimbidlu f'għadajjar fejn jistgħu jgħumu l-papri. Bil-lejl fanal b'lampa tal-pitrolju tnejnem, li kienet tintefa' meta jkun rih qawwi; karozza wahda tal-kiri u kwazi hadd iżjed ma kellu; telephone wiehed tal-għassa u l-iehor tat-tabib għal xi sejha urgenti; radju, kellu wiehed l-arċipriet li kien jahdem b'batterija li trid tiġi ċċarġjata ta' spiss; gazzetti, xi tuzżana nies kienu jirċievu bil-posta u fi żmien l-elezzjonijiet il-gazzetti tal-partiti li aktarx kienu jitqassmu b'xejn għall-propaganda. Mill-bqija, kollox silenzju, kollox holm dwar l-imghoddi u sabar b'kulma l-Mulej jibgħat. It-tliet dittaturi li rregalaw il-gwerra lill-umanità, setgħu jinku u jisfidaw lil xulxin kemm iridu, għaliex ma kienu jtellfu xejn mill-hemda u l-paċi li bih kien jista' jiftahar rahli. Dan sakemm bdew jersqu lejna l-ajruplani tal-għadu u jwaddbu xi miżwet l'hawn u l'hemm, għaliex imbagħad f'daqqa wahda sirna parti mid-dinja, bil-ghelt u l-kefrijta tagħha.

Tifkiriet tal-Milied fl'iskola tar-rahall u loġhob ta' żmieni għal-lewż...

Imma biex nibqgħu fuq is-suġġett tal-Milied, nista' nġhid li t-tifkiriet li għandi marbutin miegħu fi tfuliti huma marbutin ma' erba postijiet: id-dar, l-iskola, il-knisja u ċ-ċirku tal-Azzjoni Kattolika li kien hemm quddiem id-dar tagħna.

Nibda biex nġhid li fil-klassijiet ta' l-iskola konna nkunu fuq ix-xwiek nistennew li jasal il-Milied. Din l-istennija ma kinitx xi haġa li kienet konsegwenza tal-interest fis-sena liturġika. Konna nistennew il-Milied, għax dan kien ifisser iktar minn ġingħa vaganzi, imma wkoll, għaliex kull wiehed mill-ghalliema kien jagħti xi rigal żgħir lil kull wiehed mill-istudenti tiegħu. Dan ir-rigal kien ikun jew xi bambin żgħir, jew xi santa u xi drabi wkoll xi lews jew helu. "X'ser iġġibilna, sir, għall-Milied?" konna nistaqsu kollna heġġa, ripetutament. Niftakar, li darba minnhom xi wiehed mit-*teachers*, iffittajnieh iżżejjed, telgħalu, u malajr qalilna x'ser jagħtina għal-Milied: "Frieħ xjaten"!!!

Barra mill-iskola, ahna t-falu u xi drabi wkoll il-kbar konna nehdeu nilgħabu l-lews, li kont tixtri ma nafx kemm il-kastell, b'sold jew tnejn. Kull xorta ta' loġhob kien addattat biex tilgħab il-lews, tirbah jew titlef, bis-sewwa jew bl-imghawweġ. Tombla, par, iz-żurzieqa, l-piç u ċ-ċippitatu u hafna għamliet ta' loġhob iehor, li xi whud minnhom ma għadhomx moda u li dwarhom ihobbu jtkellmu d-dilettanti tal-folklor.

Il-funzjonijiet fil-knisja tar-rahall u l-prietka tat-tifel fil-Lejl tal-Milied

Sa minn ċkunitna, omni kienet tehodna fil-knisja għall-funzjoni tal-Lejl tal-Milied, li kienu jsejnhulha l-"fizzju" cioè l-uffiċċju divin. Kemm waqt il-kant tal-Lawdi li kienu jagħmlu l-kanoniċi mil-kor, kif ukoll waqt il-quddiesa, li kienu jsiru bil-latin, in-nies flok ma jsewgu il-Liturġija, kienu jgħidu r-rużarju u kuruncelli ta' hafna għamliet. Dan kien isir mhux fil-Milied biss, iżda dejjem, għax hekk kienet id-drawwa sa żmien il-Konċilju Vatikan II. Il-knisja kienu jixgħelha bid-dawl ta' l-aċiteleni jew tal-gass, u kien hemm brazzi f'diversi postijiet tal-kor u tal-knisja. Għall-okkażjoni l-organista li f'dak iż-żmien kien Dun Pawl Formosa kien iharreġ l-grupp tiegħu biex ikantaw xi salmi u l-partijiet tal-Quddiesa, kollox bil-latin. U aktarx falsabordun, il-kant Gregorjan u l-polifonija rari li kienu jinstemgħu. L-orgni kien jibqa' jdoqq tul il-quddiesa kollha, mhux biss biex jakkompanja l-kant, iżda wkoll biex jimla l-intervalli. Hafna kienu jkunu jistennew li tindaqq is-sinfonija tal-Milied jew Pastoralu u Dun Pawl kien jagħmel li jista' biex jikkontentahom, għad li l-verżjoni tiegħu kellha xi varjanti mill-verżjoni originali. Imma iktar minn kollox, dak li kien jolqot il-kurżità fil-funzjoni tal-Milied kienet il-prietka tat-tifel madwar kwarta jew ftit inqas. Sa l-aħhar taparsi kien jinżamm sigriet min kien ser ikun it-tifel li jagħmilha u hux ser jagħmel figura. Lili dahhluni abbati, jew mal-Piccolo

Clero, meta kelli seba' snin jew tmienja. U l-bist l-ewwel darba fil-lejl tal-Milied. Is-sena ta' wara, ghamilt il-prietka ta' nofs il-lejl, li kien kitibha għaliya u għallimhieli z-ziju Dun Vincens. Darba minnhom iprietkajtha minn fuq sodda. Dan ġara għaliex kien hemm koppja raġel u mara anzjani, li kienu ġirien tagħna, li minhabba sahhithom ma qamux għall-Quddies ta' nofs il-lejl, imma xorta kellhom kurzità jisimghu il-prietka tat-tifel u rieduni nerġa' nirripeti l-prietka quddiemhom. Imma jiena inzertajt kont marid, u għalhekk, ma nafx kif ftehm u ma' ommi, qagħdu bil-qegħda fuq sigġu hdejn is-sodda fejn kont mixhut u jiena ghamilt sforz qomt bil-qegħda, u bħal Sant'Indrija minn fuq is-salib, hekk jiena minn fuq friexi, ippruvajt ngħid kelma għall-ġid lil dawk iż-żewġt 'ixjuh. Bħala rikonoxxenza, tawni pakkett lewż; għall-inqas tghallimt minn età żgħira, li l-priedki jithallsu, kif ngħidu llum "bil-peanuts." B'kollox din il-priedka tal-Milied ghamiltha tliet snin wara xulxin, u f'żewġ parroċċi differenti, imma l-aħhar darba kelli verżjoni ġdida u kien għallimhieli Dun Pawl.

Meta fil-Lejl tal-Milied rajt "il-babaw" fil-wied ta' Sdieri...!

Ma nafx liema sena kienet, imma nista' ngħid li 'dak il-lejl' bdejt il-missjoni tiegħi ta' evangelizzatur. Dun Pawl kien habib tal-Kappillan ta' l-Għasri, li dik il-habta kien Dun Pawl Xerri, u ftehm u li jōhodni fil-parroċċa tiegħu biex naghmillu l-prietka fil-Quddies ta' lejl il-Milied, li fl-Għasri kienet issir fit-tlieta jew l-erbgha ta' fil-ghodu. Jiena meta tlajt fuq il-pulptu dakinhar, kelli nuża bħal xkaffa, li tista' tinfetah jew tinghalaq b'ċappetta mwahhla mal-pulptu stess minn ġewwa; din kienet għajna għall-predikaturi qosra, biex almenu rashom tkun tidher 'l fuq mix-xifer tal-pulptu.

Mill-Għarb sa l-Għasri u lura, f'dak il-lejl tal-Milied li nzerta bnazzi hafna, jiena u Dun Pawl hadniha bil-mixi. Kien għadu dlam ma ċappa xhin tlaqna mill-Għarb, u kif waṣalna fin-niżla ta' Sdieri, nisimghu xi hadd ġej jġiri warajna. Jiena għall-ewwel ma tajtx każ. Izda mbagħad Dun Pawl, b'ton imbezzgħa, qalli għal darbtejn: "Tharixx lura!" u haffifna iżjed, għax bżajna li ġej xi babaw u jaqbadna. Dak li kien ġej warajna, x'hin qorob iktar lejna, għaraf lil Dun Pawl u sejjahlu b'ismu għal darbtejn. Dun Pawl dar minnufih, u "X'qatgħa tajtni, b'dak il-ġiri kollu." "Ha ninzel magħkom", wieġeb l-iehor. Milli jidher kien xi wiehed minn Wara t'Għammar, li tela' fil-knisja tal-parroċċa għall-funzjoni, imbagħad flok ma mar jorqod, mar f'xi hanut jixrob xi qatra jew jilgħab xi sold, u sadattant kien jistenna li xi hadd ikun sejjer lejn t' Għammar, biex ikollu l-wens tiegħu. Milli jidher, mhux b'Dun Pawl u bija biss għamel il-biża', imma anki b'dak iż-żgħazgħ li ma riedx imur d-dar wahdu. Jerġa' dik it-triq, li tghaddi minn fuq il-mina u tibqa' tielgħa sakemm tikser lejn t'Għammar jew lejn ta' Pinu, ma tantx kellha fama tajba. Difatti ftit il-bogħod mill-arkata, kien hemm għar fil-blat, magħluq b'hajt, bil-bieb u b'tieqa żgħira, illum għadu jidher biss l-għar imħaffer, u kien hemm ix-xniegħa li xi darba raw xi haġa ta' barra minn hawn. Jien ngħid għaliya qatt ma rajt xejn hemmhekk. Kos, terġa' u tghid kemm hu komuni l-biża' anki xi darba minn hwejjeġ żgħar, u kemm hu diffiċli li tahbih u tagħmilha ta' kuragġuż...

Il-Milied fid-dar tagħna: il-presepju, l-ikla speċjali... u l-kunċert mużikali !

Fid-dar, jiena u xi tfal ohra, konna narmaw xi presepju żgħir u konna nixtru xi ftit pasturi, biex inqegħduhom fih. Konna nzejnuh ukoll bil-lehja tax-xih, li tikber fuq xi hitan qodma, u b'xi friegħi tas-sagħtar li dak iż-żmien ma kienetx xitla protetta. Quddiem il-presepju, konna nqegħdu xi plattin bin-nibbieta tax-xgħir jew tal-ġulbiena. Peress li kważi f'kull familja kont issib xkejjer bil-għalf tal-bhejjem, bħal ma huma baqar u naghag, ma kienx diffiċli li wiehed jikseb ponn żerriegħa, imma mhux dejjem kien jirnexxilna niproduċu dawk il-ħjut bojod qishom harir, minn dak ix-xgħir jew ġulbiena li konna nhejju għall-Milied. Għaliex jekk wiehed ihalli għall-aħhar ġranet, aktarx li x-xgħir ma jilhaqx jikber; jekk tizirgħu kmieni zzejjed, flok abjad u mil-lewn id-deheb kien jiehu kulur hadrani li ma kellu ebda gost. Hekk ukoll kien meħtieġ li żerriegħa li qegħdin inibbtu, jithallew fid-dlam għax inkella jikriehu.

Għall-Milied f'nofs inhar u għal filgħaxija, ommi kienet thejji ikla tajba bl-imqarrun il-forn, bil-pastizzi u l-qassatat, u ġie wkoll li sa minn ġranet qabel għamlet il-qagħaq tal-għasel bil-qastanija. Hija kellha wkoll biċċa xogħol ohra meta konna għandna żgħar, billi matul il-lejl tal-Milied, taht l-imhadda kienet tqiegħed xi borża bil-helu jew xi ġugarell, li skond id-drawwa ta' dak iż-żmien konna nsejnhulu "ir-riġal tal-Bambin".

Wara l-ikla ta' fil-għaxija, meta ma kienx ikun hemm xi teatrin, konna mmorru fid-dar tan-nanna u kienu jġu wkoll hafna drabi z-zijiet miżżewġin u xi whud mill-kuġini. Hemmhekk, konna ngħidu xi talb quddiem il-presepju, imbagħad iz-zija kienet tipprepara l-kokkodina lil mistidnin kollha, u wara s-serata kienet tintemm b'kunċert mużikali, improviżat. U kollox bl-udit. Iz-zijiet l-irġiel kienu jafu jdoqqu xi ftit mużika, wiehed vjolin, l-iehor kitarra u iehor kuntrabaxx, u z-ziju l-qassis, il-kbir, jakkumpanjahom kif jista' fuq l-armonju. Kollox ta' daqqa u iġri, imma kien biżżejjed biex isemmgħu xi valziet jew xi kanzunetti, izda mingħajr żfin u mingħajr kant. Meta l-ġenituri tagħna kienu jaraw li għajnejna bdew jingħalqu bin-nagħas u wasal il-hin tal-mistrieħ, konna nirritornaw fid-dar u norqdu fil-fond.

Dak iż-żmien għadda u mar, izda anki fi xjuhitna m'hemm xejn hażin li b'ċerta nostalgija nerġgħu niftakru fih u noħolmu xi hōlma sabiħa dwar tfulitna.



*drawwriet
missirijietna*

© Anton F. Attard

IL-BIEDJA F'GHAWDEX

(Il-Hdax-il Parti)

Il-Vunglu

U hawn nieqfu ftit biex nghidu xi haġa aktar fid-dettall dwar il-**Vunglu**. Il-kelma Vunglu hija kelma Ghawdxija li tfisser rabta, holqa ta' katina, mela allura rih marbut. Dan huwa r-rih gholi li bejn wiehed u iehor jonfoh dejjem mil-lbiċ, il-punent u l-majjistral. Mieghu jista' jkollna r-rih baxx li jonfoh kontra mix-xlokk, mil-lvant jew mill-grigal. Tghiduli, kif jista' jkun? Ir-rih jew jonfoh min-naha jew minn ohra. Iva, jista' jkun, għax l-atomsfera hija għolja hafna. Fil-waqt li **r-rih baxx** huwa momentanju u lokalizzat, ta' dawk il-ġranet u ta' dawk l-inhawi, **ir-rih gholi** huwa aktar fiess, aktar marbut mas-sistema planetarja, u għalhekk jissejjah Vunglu. Biex wiehed josserva dan il-fenomeni, l-aħjar joqghod hdejn xi kantuniera ta' bini gholi, jew xi arblu u josserva lejn fejn ikun miexi s-shab. Ma jdumx ma jintebah li s-shab gholi jkun għaddej kontra r-rih.

It-tempijiet il-kbar tax-xita jghaddu mil-lbiċ għall-grigal. Tajjeb li wara li taghmel xi maltempata kbira wiehed josserva sewwa minfejn jiftah l-ewwel l-ajru. Bl-osservazzjoni wiehed wahdu jitghallem li t-tempijiet kbar tax-xita mhux dejjem jitolgħu minn fejn ikun jonfoh ir-rih, imma aktarx mil-lbiċ jew mill-punent.

Għalhekk il-qawl ighidilna, "**Il-Lbiċ, rih jew xita żgur iġib**". Għall-Ghawdxin ir-rih il-lbiċ hu rih kattiv minhabba li meta jonfoh iqanqal hafna maltemp fil-bokka tal-Port ta' l-Imġarr, il-port ewlieni ta' Ghawdex, u jirrendi l-bajjiet tax-Xlendi u Mġarr ix-Xini inaċċessibbli minhabba l-baħar qawwi. Fl-imghoddi ġie li kien il-kawża ta' incidenti fuq il-baħar u mwiet. Ma ninsewx li meta kienu gherqu dawk l-Ghawdxin li kienu ġejjin bil-luzzu qrib Hondoq ir-Rummien, dak in-nhar kien rih ilbiċ. Għalhekk il-qawl ighid, "**Rih ilbiċ jieħu u ma jġibx**", għax min jegħreq ma jergax jiġi.

Ir-rabta tar-rih ilbiċ mal-vunglu titfakkar minn dan il-qawl, "**Il-lbiċ jehel, il-punent il-lbiċ jilgħab**". Rih li jkun jilgħab u li ma jkunx sod jissejjah **rih xfert**. Meta l-ajru jibda jtella' mill-punent, jew iberraq mill-punent, stenna x-xita. Dan hu msahħah minn dan il-qawl, "**Il-punent iwiegħed u jagħti**". Izda dan ma jistax jingħad għar-rih tramuntana għax "**It-tramuntana mara sewwa, imma fuqha ma torbotx**". Ir-raġuni għal dan hi li t-tempijiet tat-tramuntana aktarx li ma jersqux għal fuqna, imma jibqgħu għaddejjin. Imma r-rih tramuntana għandu s-siwi tiegħu wkoll. Isimgħu l-qawl ta' missirijietna, "**It-tramuntana mara, tnixxef il-miżwed u tghaqqad il-qara**".

Qawl iehor ighidilna li "**Ir-rih m'hux tġieb**". Jiem ta' rih qawwi, huma jiem ta' maltemp. Izda l-anqas ma rridu ninsew li l-irjeh tar-rebbiegħa jagħmlu hafna ġid għax ighinu fid-dakra ta' bosta pjanti, l-aktar taċ-ċereali, jiġifieri ż-żara', il-qamħ u x-xgħir, li jekk ma jagħmilx rih ma jiddakkarx u ma jimliex.

Il-Ksieħ u l-Bard

It-temp ma jiksahx f'daqqa. Fil-fatt, il-qawl Malti jghid li "**Sal-Milied la bard u lanqas ksieħ**." Meta l-arja tiksah nghidu, "**Waqa' l-ksieħ**", jew "**Waqqhet il-kesħa**". Meta jonfoh rih kiesah nghidu, **il-bard**. Jekk wiehed joqghod fil-bard malajr jista' **jirżah**, u min jirżah bil-bard jibda **jterter u jčekček snien u bir-reżħa**, u jista' jispiċċa **mirżuħ bil-bard**. Il-bard jista' jkun kiesah hafna. F'dan il-każ jissejjah **bard ta' bora** u hawn min jghidlu **bard ta' Bona**. **Bard ta' bora** jfisser **bard ixoqq il-ghadam** li jonfoh mill-Grieg il-Lvant, u jista' jkun ġej minn fuq ir-Russja, art fejn taghmel kesħa kbira hafna. Rih iehor kiesah hafna huwa r-rih Tramuntana. Għalhekk it-Tramuntana tisesejjah **dar il-bard**. Izda l-aghaz rih għal dak li hu bard hemm il-Majjistral. Il-Majjistral fix-xitwa jkun rih kiesah hafna, u niexef, u għalhekk

iqaxlef u **jnixxef** l-aktar is-siġar tal-harrub li jiġu jidhru qishom **żurzieqa**. Harsu sewwa lejn siġra tal-harrub imzerżqa. Iz-żurzieqa tkun niezla lejn il-Majjistral.

Fix-xitwa mal-bard u l-ksieh ikollna wkoll **ix-xita u s-silġ**. Imma f'Malta u Ghawdex ma jkollniex hafna **sluġ** ghax il-ftit li jaghmel malajr jinhall u jdub fix-xejn. Imma t-temp jista' jkunu kiesah hafna, kiesah silġ, u tkun l-ehfef haġa li tisma' min igerger li ghandu idejh jew saqajh qishom **biċċa silġ**.

Meta t-temp jiksah hafna nghidu li **t-temp qieghed jingazza jew temp ingazzat**. Dak in-nhar anki l-ilma tal-vit ikun ilma ingazzat. U l-kelma **ġelu** tfisser ukoll kешa kbira, l-aktar meta jkun bnazzi. Meta jkun bnazzi taqa' wkoll **il-ġlata**. Il-ġlata tkun **nida** jew **ġelu** kważi **ingazzat** li tingabar fuq wiċċ l-art, fir-raba'. Din taghmel hafna hsara lill-uċuh, speċjalment lill-wiċċ tal-patata, ghax iġġib il-mard u l-patata tmut. Ix-xhur tax-xitwa, l-aktar Jannar, Frar u Marzu huma **pampluni tal-ġlajjet**, ghax fihom thobb taqa' l-ġlata ta' sikwit.

Il-kesha u l-bard tax-xitwa kulhadd ihosshom. Ghalhekk il-qawl Malti jghid, **"Ix-xitwa taghmel taghha min ma jkollux biex jilqaghha."** Ghax-xahar ta' Jannar jghidu, **"Jannar bardan, iqaxxar ġild ta' hmar."** Bardan tfisser ihobb jaghmel il-bard. U kulhadd jingabar gewwa. Fl-antik kienu jghidu, **"Jannar idahhalna ġo l-ghar"**. Ghalhekk ir-raġel tal-hrafa beda jgerger kontra Jannar, **"Qożżot, Qożżot ghalik, Jannar, jien u n-naghġiet tieghi**

bqajna gewwa l-ghar". Dari r-rahkala kien jdahhlu l-bhejjem taghhom fil-ghar jew fil-mixta minhabba l-kesha ta' barra, u xi drabi dawn il-gherien jew **imxieti** kienu jservu wkoll ta' dar fejn joqogħdu n-nies. Gherien naturali jkunu shajnin u kennija mhux ftit fix-xitwa u fi żmien il-ksieh. Illum nghidu, **"Jannar igezzizna gewwa d-dar"**, inkella **"Jannar dejjem jitrekken id-dar"**. Jannar jaf ukoll ikun inkejjuż. **"Titlobx xita f'Jannar ghax jaghmillek is-silġ."** Dan ifisser li f'Jannar m'ghandniex ghalfejn nitolbu ghax-xita ghax taghmel żgur: **"Tghajjatx xita f'Jannar"**. U jekk titlob ghax-xita tista' tiġi xi haġa aqwa u aktar kiesha: is-silġ. **"Jannar kiefer u Frar bid-dwiefer"**. Dan il-qawl ifakkarna li jekk Jannar hu xahar tal-kesha, Frar m'hux xi helu u jaf jaghmel l-ingazz ukoll. U l-istess Marzu Marzelli, ghax dan **"jahraq il-moxt u r-rixtellu"**, jiġifieri jkollna bżonn naharqu l-injam biex nishnu ghax jaghmel il-ksieh. **"Marzu bard irqiq jidhol ġol-ghadam"**, qawl li jfakkarna li f'Marzu x-xitwa tkun ghadha maghna. Minkejja r-rih u l-ksieh li jaghmlu fix-xitwa, ma rridux ninsew li wara kollox **"Mill-ksieh u r-rih jiġu l-eghlejjel"**. Qawl iehor bhalu jfakkarna wkoll li **"Mix-xemx u x-xita jsiru l-eghlejjel"**. Izda jkun x'ikun it-temp il-bidwi jrid jahdem ghax skond il-ghajdut ta' missirijietna, **"Kulma tara ġej mill-art, min lilha jahdem tajjeb la jbati ġuħ u lanqas bard"**. Imbagħad jidhol April. U malli jghaddi dan ix-xahar, il-bard u l-ksieh jiġu fix-xejn ghax skond il-qawl, **"April imut mal-bard, u Mejju jżid il-ward."** Tkun dahlet ir-rebbiegha.

ACMA - INOX AND METAL LIMITED

Xogħol ta' tghawwiġ ta' *pipes* u ta' profili tal-hadid u *stainless steel* għal kull qies.

Ghodda u makkinarju għal tghawwiġ ta' *pipes* u xogħol iehor tal-hadid.

B' XEWQAT SBIEH!

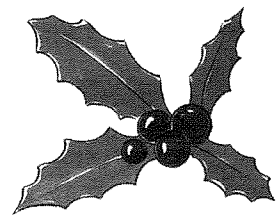

Tel: 21 692959, 21 803455 - Fax: 21 803252

Fabbrika: B10c Żona Industrijali Bulebel, Żejtun, ZTN 08, Malta

Ir-Rebbiegħa

Fix-xitwa l-art ta' Ghawdex tkun thaddar b'kull xorta ta' haxix, kemm haxix ikkultivat, kif ukoll haxix selvaġġ. Fix-xhur ta' Jannar u Frar il-bidwi jkun imhabbat hafna halli **jżbor** id-dwieli u s-siġar tal-frott. Ikun żmien il-bard u l-ksieħ għax skond il-qawl Malti, **“Meta d-dielja tistahba, in-nies thoss bard hafna”**. Imma l-ksieħ ma jdumx ma **jbatti**, jiġifieri jonqos, u jidhol ix-xahar ta' Marzu. In-natura terġa' tibda tiehu l-hajja. Diġa' fi Frar is-siġar tal-lewż ikunu mtlew bl-isbaħ inwar abjad. U f'Marzu l-ġonna tagħna jsiru qishom ġenna ta' l-art bħallikieku għaddiet xi saħhara u bil-bakketta maġika tagħha bidlet dawk iz-**zkuk għerja** (bla weraq) f'bukketti jfuhu ta' ward abjad, roża u hamrani. Fil-widien u fit-toroq is-siġar ta' ġuda **inawru** wkoll, jiġifieri jimtlew bl-inwar, u jsiru qishom siġar tas-šarijiet bi fjuri rqaq l-aktar helwin bojod jew roża.

Ir-rebbiegħa hija s-sebh tas-sena. U **“Marzu, ir-rebbiegħa tal-bhejjem, haxix u laham”**. **“F'Marzu l-ghasfur jgħbor ‘il martu’**. Għalhekk l-arja timtela bit-tpeps tal-ghasafar, u fi ftit żmien iehor il-frieħ il-ġodda jtiru mill-bejtiet tagħhom. Għax **“f'Marzu kull tajr ibid,”** u minn dak il-bajd **jofqos** tajr ġdid u hekk in-natura tiġġedded. Qawl iehor jghidilna, **“Marzu, iz-żara' bis-sbula f'halqu”**. Mhux ta' b'xejn imbagħad lill-ghasfur nġhidulu, **“Ja għasfur, tbaħbaħ u nfela, waslet għalik ir-rebbiegħa, ladarba fl-art ix-xgħir mela.”**

Hekk ukoll il-bhejjem tar-razzett, **in-nghaġ u l-mogħoz** ikollhom **il-ħrief u l-gidjien** tar-rebbiegħa. Dawn, imbagħad, insajruhom fi żmien il-Għid il-Kbir, għax **“żmien il-haruf, l-ixkora tal-patata tibda thuf”**. Hafna ħrief u gidjien jispiċċaw imsajrin mal-patata l-forn! Sahansitra **n-naħal** fir-rebbiegħa jlesti halli l-frieħ tan-naħal jinfirdu minn xulxin. Il-qawl Malti jixhed dan, **“Għar-rebbiegħa, in-naħla tkun lesta għall-għerusija”**. In-naħla, **ir-regina tan-naħal**, ittir fil-gholi, tizzewweg ma' wiehed min-naħal irġiel,

imbagħad tghaddi hajjitha tbid biex jitnissel hafna naħal iehor u hekk ikollna iżjed **frieħ tan-naħal** li jagħmlu għasel mill-aktar bnin. **Ferħ naħal** tfisser hafna naħal li jkollu x-xehda tal-ghasel.

Il-bidwi jkollu ġmiel ta' wċuh fir-raba': ful, piżelli, gulbiena, patata, żara' u silla... kollha jistennew ix-xita. U mhux xita biss ikun irid il-wiċċ taż-**żara'**, jiġifieri tal-qamh u xgħir, imma r-riħ ukoll. Għalhekk f'April u Mejju jagħmel ir-riħ, biex is-sbul jiehu d-dakra u hekk jimla u jehxien. Mingħajr riħ il-bidwi ma jkollux **tgham** sabih. Tgham ifisser qamh u xgħir. Fix-xaġħri, fil-moxa, fir-raba' ġmiem (mhux maħdum), fil-widien, fil-wileg, mal-hitan, il-pjanti selvaġġi jibdeu jarmu kull xorta ta' ward. Fjuri bojod jew sofor tal-ġargir, ward qisu xmux sofor sofor tal-lellux, ward hamrani tas-silla, fjuri vjola ta' habb il-qamh, ward isfar ta' l-Ingliża, fjuri bojod ta' denb il-haruf, stilel ċelesti jew bojod tal-fidloqqom, u umbrelel sfajrin tal-ferli u tal-bużbież. U hawn lanqas ma semmejna kollox għax kieku konna nsemmu wkoll il-harira kahla, il-harira hamra, il-fjuri vjola tal-hubbejża, in-narċiż imwahħar, il-papoċċi tal-Madonna, u l-fjuri qishom stilel bojod ta' halib it-tajr. Sewwa jghid il-qawl, **“April jagħmel il-fjuri, u Mejju jiehu l-unuri.”**

Quddiem il-qawmien u l-għegubijiet l-oħra tan-natura fir-rebbiegħa, m'għandhiex għax niskantaw li l-Knisja tagħna tfakkarna fl-akbar u l-aqwa qawma: Il-qawmien ta' Kristu mill-mewt. L-ikbar rebħa, l-ikbar festa, il-Għid il-Kbir, bil-figolli u l-bajd miksija b'kull xorta ta' karti mlewna, xejn inqas mill-ilwien u l-kuluri li naraw ma' kullimkien f'dan iż-żmien. Għall-bdiewa tagħna l-festa tal-Għid tkun tfisser ukoll li għalqilhom żmien iehor meta huma għandhom ihallsu parti mill-qbiela tar-raba' billi dawk li jkollhom ir-raba' tal-Gvern il-hlas isir kull erba' xhur: fil-Milied, fil-Għid il-Kbir u f'Santa Marija.

(Jissokta)



L-Eċċellenza Tiegħu
Mons. Nikol Ġ. Cauchi
 Isqof ta' Ghawdex
 jawgura l-

Milied it-Tajjeb
 u
Sena Ġdida 2003

mimlija bil-Barka t'Alla
 lill-qarrejja kollha
 ta'din ir-rivista



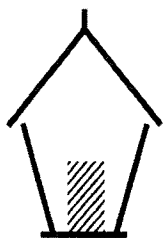

LANTERN

**Guest House
Restaurant • Pizzeria**

MARSALFORN - GOZO

Tel: 562365 • Fax: 556285
Mobile: 09877648 / 09883028
Residence: Tel: 554186
E-mail: romx@vol.net.mt

SEA VIEW
APARTMENTS
ALSO AVAILABLE

A Whole New Look

Sharmain's Styling Salon

57,
St. Joseph Square
Zala, Gozo
Tel: 2156 6236

Xerri l-Bukkett



Bar

Restaurant Pizzeria

*Dine while enjoying the best view in
the Maltese islands*

Triq iz-Zewwieqa Qala

Tel. 553500

GELAT TA' VERU...
...DOQTU???
BAXAN ORIGINAL

SMUGGLER'S CAVE
BAR • RESTAURANT • PIZZERIA
IL-MENQA - MARSALFORN - GOZO
TEL: 551005 - 551983 FAX: 559959

TERNO ZONE

T.V.'s, Hi Fi Systems, Mobile Phones & Accessories,
Cordless Phones, Car Audio & much more.

Call Peter & Maureen Mercieca

Fortunato Mizzi Street, Victoria, Gozo, Malta.
Tel/Fax: 21565304 Mobile: 09491809 / 09854176
e-mail: teknozon@maltanet.net



IL TERRAZZO

Bar & Restaurant

• St. Simon Street, Xlendi, Gozo •

Host: Joseph Mercieca
Tel: 562992, 556594 • Mobile: 0944 6833 • Pager: 357 4242
E-Mail: www.terrazzo@waldonet.net.mt
Web Site: www.gozo.com/terrazzo

FUQ L-INTERNET

RADJU R.T.K. - 103 / 97.8 FM Stereo
<http://www.rtk.org.mt>

IL-HAJJA F'GHAWDEX
<http://www.gozodirect.com/lumenchristi>

Wirt
Gżirina

ĠUŻEPPI GRECH U L-MITHNA TA' KOLA FIX-XAGHRA (2)

(Ikompli mill-ahhar hargà)

Ir-rih

L-imtiehen ma setghux jithaddmu f'rih qawwi ghax dan seta' jikkaguna hsara kbira kemm fil makkinarju kif ukoll fl istruttura tal mithna stess. F'bosta maltempati gew irrappurtati hsarat kbar lill-imtiehen speċjalment bl-irwiefen u s-sajjetti. Gew ikkagunati anke mwiet ta' nies b'konnessjoni mal-imtiehen. Min-naha l-ohra granet bla rih kienu jirrendu lill-imtiehen bla energija u hekk ma setghux joperaw. It-tahhan kien jistenna bil-herqa kollha, għal jiem shah, rih tajjeb għat-thin u meta fl-ahhar dan jasal it-tahhan bilgri bilgri jitla' fuq il-bejt tal-ghorfa u minn hemm isemma' l-bronja biex isejjah lin-nies tal-madwar tieghu biex jehdulu l-qamh biex jithanulhom. Meta dan ir-rih kien jonfoħ anke fi granet tal-obbligu jew fil-Hdud, il-Knisja kienet taghti permess biex isir it-thin fihom ukoll. It-tahhana kienu eżentati milli jagħmlu l-ghassa tad-dejma biex ikunu jistghu jiehdu hsieb l-imtiehen tagħhom lejl u nhar. Kien importanti hafna li t-tahhan iżomm il-makkinarju tal-mithna f'kundizzjoni tajba. Għalkemm it-tahhan kien jghix mal-familja tieghu fil-mithna, mhux dejjem kien idahħal flus biżżejjed biex imantniha, għalhekk kien jehtieglu jfendi rasu f'xogħol iehor bhat-trobbija tal-annimali u tat-tjur, u fil-biedja.

Il-monopolju fuq l-imtiehen

L-ingliżi qatghu l-monopolju tal-imtiehen minn idejn il-gvern, li kien ilu f'idejh għal 150 sena, u allura kull min ried, seta' jibni l-mithna tieghu. Madwar l-1880, f'Għawdex biss kienu jahdmu hmistax -il mithna. Dan ovvjament holoq kompetizzjoni kbira bejn it-tahhana. Minhabba li t-toroq kienu fi stat hażin hafna speċjalment fix-xhur tax-xitwa, it-tahhana tal-irhula kienu jbatu bil-bosta, allura kien sar ftehim bejn dawn it-tahhana u l-klijenti li kellhom biex flok li l-klijenti jmorru huma l-mithna, ikun hemm xi hadd li jarma karrettun bil-baġhal jew biż-żiemel u jmur jiġbor hu l-qamh, u meta jkun intaħan jerga jehodulhom lura. Il-bhima kien ikollha qanpiena mdendla m'ghonqa li tavza lin-nies li jkun wasal il-gbir tal-qamh. Għali ndaqqet ukoll il-bronja għall-istess raġuni.

Matul il-mitejn sena li damu jintużaw l-imtiehen tar-rih, kienu tliet familji l-aktar li ddominawhom. Dawn kienu dawka ta' Scicluna, Grech u Camilleri. Dawn kont issibhom kemm f'Malta kif ukoll f'Għawdex. Insemmi biss li matul l-ghoxrinijiet tas-seklu dsatax insibu li l-familja Scicluna kellha taht idejha mtiehen f'Hal Lija, fis-Siġġiewi, f'Bir-id-Deheb, f'Hal Luqa u fil-Qrendi, f'Malta u fix-Xagħra, fl-Għarb u fix-Xewkija, f'Għawdex.

Fis-sena 1887 f'Għawdex waslu l-ewwel imtiehen li kienu jahdmu bl-istim, u din kienet l-ewwel daqqa ta' harta għall-imtiehen tar-rih. Hafna minnhom kellhom jagħlqu u baqghu jintużaw biss bhala djar. Ohrajn baqghu jagħmlu xogħol żgħir, bhat-thin tal-ġwież għall-annimali u tal-ful għas-sajjieda, li kienu u għadhom jużawh bhala lixka fin-nasses.

Ġużeppe M.
Bezzina

IL-MITHNA TAR-RIH

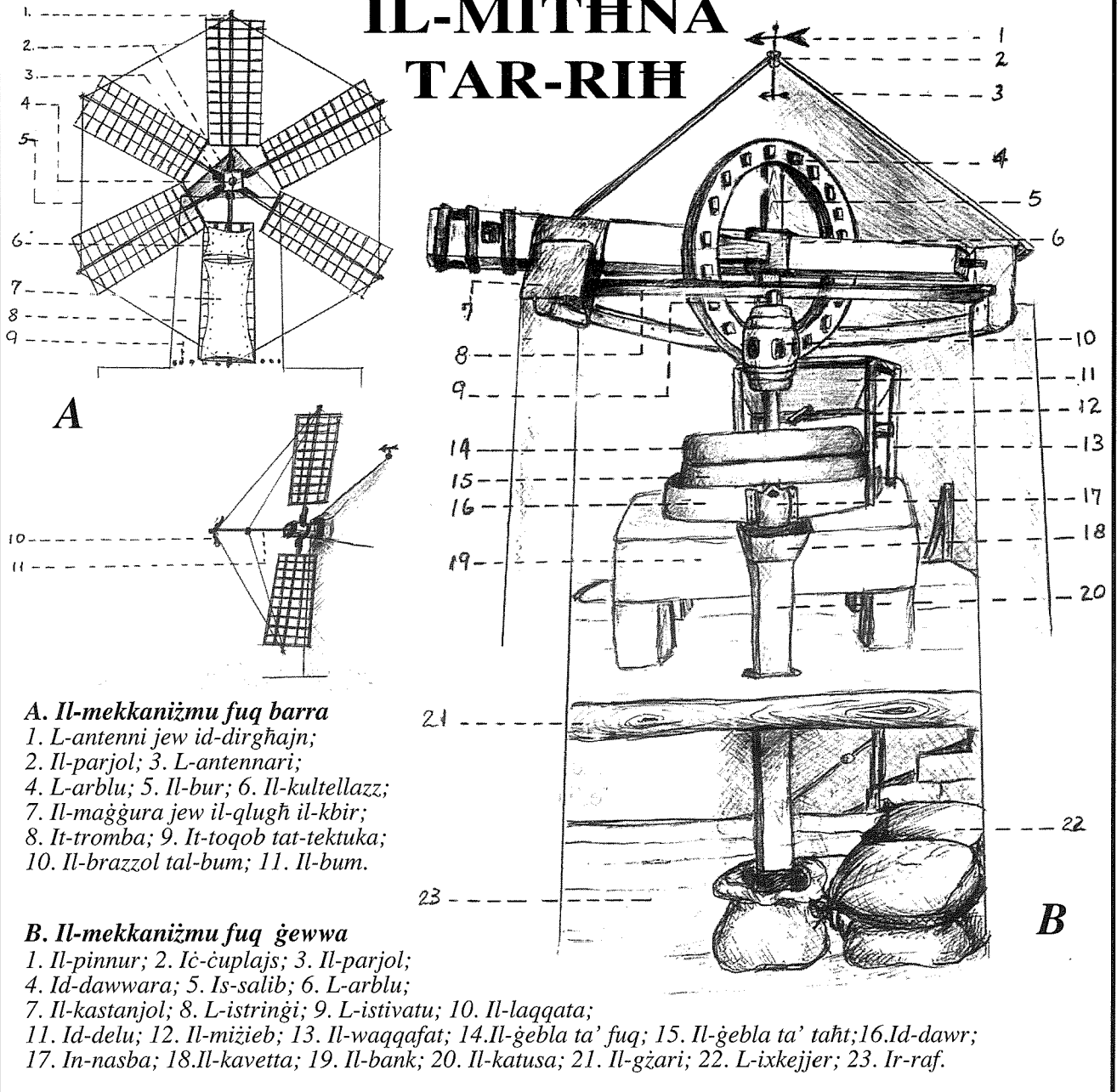

A. Il-mekkaniżmu fuq barra

1. L-antenni jew id-dirġhajj;
2. Il-parjol; 3. L-antennari;
4. L-arblu; 5. Il-bur; 6. Il-kultellazz;
7. Il-maġġura jew il-qluġh il-kbir;
8. It-tromba; 9. It-toqob tat-tektuka;
10. Il-brazzol tal-bum; 11. Il-bum.

B. Il-mekkaniżmu fuq ġewwa

1. Il-pinnur; 2. Iċ-ċuplajj; 3. Il-parjol;
4. Id-dawwara; 5. Is-salib; 6. L-arblu;
7. Il-kastanjol; 8. L-istringi; 9. L-istivatu; 10. Il-laqqata;
11. Id-delu; 12. Il-miżieb; 13. Il-waqqafat; 14. Il-ġebbla ta' fuq; 15. Il-ġebbla ta' taht; 16. Id-dawr;
17. In-nasba; 18. Il-kavetta; 19. Il-bank; 20. Il-katusa; 21. Il-gzari; 22. L-ixkejjer; 23. Ir-raf.

Il-makkinarju tal-mithna

Fuq barra nsibu sitt antenni tal-injam. Kull antenna hija madwar tmien metri u nofs twila, li mat-tarf tagħha hemm gradilja tal-injam ukoll li fuqha jintrama l-qluġh. Il-qluġh kien jintrama skond is-sahha tar-rih. L-antenni jkunu marbuta ma' ras l-arblu li jdawruh u li miegħu hemm ingastata d-dawwara fuq in-naħa ta' ġewwa tal-parjol. Id-dawwara fiha ngranaġġ li jdawwar il-laqqata, li minn naha tagħha ddawwar il-ġebbla ta' fuq. Din iddur fuq il-ġebbla ta' taht, li tkun stabbli, u tithan il-qamh li kien jaqa' bil-mod il-mod minn ġod-delu, li jkun fuq il-ġebbla ta' fuq, għal ġol-hofra tan-nofs.

Il-ġebliet tat-tħin

Uhud mill-ġebliet li jintużaw fit-tħin kienu jiġu mpurtati minn Barcellona fi Spanja, minhabba li din it-tip ta' ġebbla ma tinstabx f'pajjiżna. Kienu jibzġhu hafna għaliha, għax minbarra li li kienet tqum il-flus (fl-1777 kienu bidlu l-ġebbla ta' fuq u swiet 80 skud) għax kienet impurtata, kienet tirrikjedi biċċa xogħol kbira biex tinbidel, peress li ried jinqala' l-parjol bil-makkinarju sal-ġebbla li tkun trid tinbidel, u kienu jtellghuha minn barra t-tromba.

Il-parjol kienu jdawruh skond minn fejn jonfoh ir-rih. Dan kien isir minn ġewwa billi kienu jiżganċjawh mix-xkiel, imbagħad b'lievi jistrieħu fuq imsiemer kbar tal-hadid, li kienu jidhlu f'toqob apposta mad-dawra tan-naħa ta' fuq tat-tromba, eżatt qabel ma jibda l-parjol; kienu jdawwru l-parjol bil-makkinarju b'kollox. Kienet biċċa xogħol kbira bħal kull xogħol iehor konness mal-mithna tar-rih.



Frangisk Portelli, li sama' hu wkoll lehen il-Madonna.

Frangisk Portelli (1850-1926)

jikteb Angelo Xuereb

Frangisk Portelli, flimkien ma' Karmni Grima, ghandu rabta kbira mal-grajja tal-Madonna ta' Pinu, li halliet frott spiritwali kemm fi gżiritna kif ukoll il-barra minn xtutna.

Frangisk Portelli twieled fir-rahall ta' l-Gharb fis-6 ta' Ottubru 1850. It-tfulija tieghu għaddiha bhat-tfal u ż-żghazagh l-ohra tar-rahall ta' dak iż-żmien. Għal xi żmien mar l-iskola fejn tghallem jikteb u jaqra. Sa minn meta kien għadu żghir kien jgħaddi l-mistrieħ tieghu jhawwel u jsaqqi x-xitel halli jpoġġihom quddiem il-Madonna. Ix-xewqa ta' hajtu kienet li jiddedikaha lil Ommna tas-Sema fl-Ordni Karmelitan bhala ajk. Izda kellu jhalli din t-triq u reġa lura f'dar ommu li kienet tehtieg l-għajnuna tieghu.

Aktar il-quddiem, Frangisk flimkien ma' hutu subien Nikol, Karmnu u Nardu nkitbu mat-terzjarji tal-Kapuċċini. Dak inhar it-terzjarji kien ikollhom laqgħa darba fix-xaħar li kienet tikkonsisti f'quddiesa u talb iehor. Barra minn hekk it-terzjarji kellhom bosta dmirijiet ohra spiritwali, fosthom li jirċievu ta' spiss s-sagramenti, jitolbu u jagħmlu eżami tal-kuxjenza kuljum, kif wkoll jgħidu t-talb ta' qabel u wara t-tqarbin.

Ix-xogħol tieghu kien fir-raba' u ġie li kien jgħin lil hutu fix-xogħol ta' haddieda, iżda qatt ma tghallem din is-sengħa. Jibqa' jissemma bhala dik l-persuna li Karmni Grima afdat mieghu s-sigriet li kienet kellmitha l-Madonna. Meta qaltu l-ewwel darba, bhala persuna ta' ftit kliem wera ruħu kuntent b'dan iżda ma żied xejn aktar. Meta f'okkażjoni ohra Karmni Grima kienet qegħda titkellem mieghu u staqsietu jekk qattx sema' xi haġa fil-kappella, huwa afdalha dan is-sigriet. Il-Madonna kellmitu mix-xbieħa tagħha, u rakkmandatlu li jkun devot lejn il-pjaga il-moħbija ta' Binħa Ġesu`.

Ismu jibqa' marbut mal-grajja tal-Madonna ta' Pinu billi ta' xhieda ta' l-ewwel miraklu li sehħ permezz tagħha. Ommu Ġensa kienet mixhuta bla saħħa f'sodda minħabba marda tal-qalb u kienet waslet f'xifer il-mewt. Frangisk u hutu Nikola u Nardu marru jżuru l-Kappella ta' Pinu u għamlu wegħda li jekk ommhom tiġi għall-aħjar, idendlu lampier quddiem ix-xbieħa tal-Madonna, u kull meta jkunu jistgħu joffru ż-żejt. L-għada ommhom irkuprat u għexet sentejn ohra.

F'Ġunju tal-1887 Frangisk flimkien ma' Karmni Grima għamlu stqarrija quddiem l-Isqof Pietru Pace taħt ġurament, dwar dak li kienet qaltihom il-Madonna ta' Pinu.

Huwa baqa' jhobb sa mewtu b'imħabba kbira lill-Madonna. Fis-7 festi prinċipali tal-Madonna, flimkien ma' Karmni Grima, daqqa fid-dar tieghu u daqqa ohra fid-dar tagħha, kienu jorganizzaw festa ċkejna u kienu jstiednu anki xi saċerdot għaliha.

Frangisk miet fl-4 ta' Frar 1926. Illum jinsab midfun fis-Santwarju ta' Pinu maġenb Karmni Grima.

GREZZJU BONELLO *Over 10 years of experience...*

Water Proofing Services

for roofs, walls, under tiles and under counter roof

"GreZJos" Filfla Street, Ghajnsielem, Gozo

Tel: 21 557694

MARIO **DISPENSING OPTICIANS**

57, MAIN GATE STREET, VICTORIA, GOZO.

Prop.: Mario P. Grech F.A.D.O. (Lond.)

Appointments for
EYE TESTING / EXAMINATION
by the Latest Computer Technology
and Eye Specialists

Telephone: 55 65 28 / 56 33 31

*Ehilsu mill-qilla tax-xemx u sebbħu djarkom
bil-Vertical & Venetian Blinds & Roller Shades ta'*

Tony Camilleri

VARJETÀ KBIRA TA' BLINDS U SHADES TAD-DRAPP,
ALUMINIUM U PLASTIC, KIF UKOLL FLY SCREENS.



**KOLLOX BI
PREZZIJET
RAGJONEVOLI**

Għal aktar dettalji rrikorru għand:



David Cocco Palmieri Street, Nadur, Gozo
Tel. 21553352/21562211 - Mob. 999 5001 - Fax 21562211

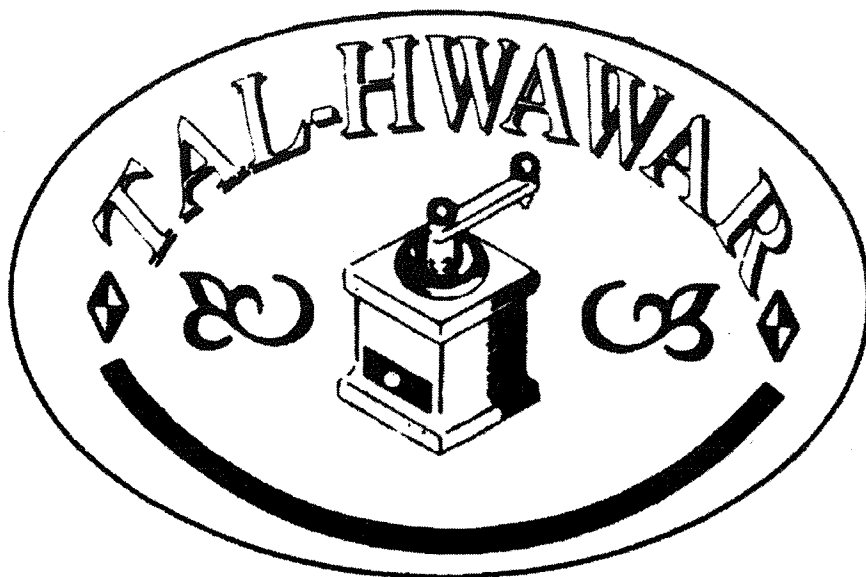

*Issa tista'
thawwar
il-borma
bħal dari*

*Issib Hwawwar, Hxejjex Aromatici,
Frott Imqadded għall-Helu
u Prodotti oħrajn għall-ikel.*

**14-15 KERĊEM ROAD, VICTORIA VCT 104, GOZO.
TEL: 2156 2160**

int u sahhitek



Dr. Mario Saliba M.D.

It-Tniġġis ta' l-Arja

Ftit tas-snin ilu konna nemmnu li t-tniġġis ta' l-arja huwa xi fenomenu li ma jolqotx lill-gzejjer Maltin. Konna naħsbu li f'Malta u iktar f'Għawdex ma għandniex din il-problema. L-arja friska u nadifa li f'ċerti postijiet għadna ngawdu rridu nibzghu għaliha. Il-kwalita` ta' l-arja qeghda tkun mhedda u rridu niehdu miżuri stretti biex kemm jista' ikun intejbu l-kwalita` ta' l-arja li niehdu n-nifs minnha u għalhekk direttament qeghda taffettwa lil saħhitna.

Illum hawn mezz biex inkejlu l-kwalita` ta' l-arja ta' madwarna. Jeżistu strumenti biex ikejlu l-ammont ta' tniġġis li hemm fl-arja. Permezz ta' dawn l-istrumenti nkunu nistghu niehdu dawk il-prekawzjonijiet li hemm bżonn biex nirroraw il-problema jew ta' lanqas ma nhalluhiex tiżdied. Dwar il-livelli aċċettabbli ta' tniġġis ta' arja hemm regolamenti internazzjonali li suppost il-pajjiżi li aċċettaw dawn ir-regolamenti għandhom jimxu fuqhom. Wiehed minn dawn il-protokolli huwa dak ta' Montreal li gie fis-seħh fl-1 ta' Jannar 1989. Dan il-ftehim internazzjonali jittratta dwar l-effett tat-tniġġis ta' l-arja madwar id-dinja u jirregola l-użu tas-sustanzi li jnaqqsu f'f'axxa ta' l-*ozone* fl-atmosfera. Dan huwa f'axx ta' arja li jipprotegi lill-bniedem mir-raġġi UV tax-xemx.

Gass velenuż li nsibuh fl-arja huwa s-*sulphur dioxide*. Dan huwa kkważat kemm mid-dhahen tal-karozzi, mill-fabbriki u minn xi impjant kbir bħalma hija l-*power station* tal-Marsa. L-ammont ta' *sulphur dioxide* li johrog mill-karozzi jista' jitnaqqas bl-użu ta' *diesel* ekoloġiku u dak mill-fabbriki permezz ta' filtrijiet apposta li ma jhallux dawn il-gassijiet velenużi jmorru fl-arja. Bejn l-1998 u l-2001 l-ammont ta' *sulphur dioxide* imkejjel naqas bi 8% biss. Izda minkejja li s-sitwazzjoni totali f'Malta hija tajba u konformi mal-liġijiet internazzjonali hemm ċerti postijiet, bħall-Marsa f'Malta, fejn trid issir sorveljanza kontinwa biex ikun evitat livell għoli ta'

dan il-gass velenuż. Dawn "l-irqajja shan" ta' *sulphur dioxide* jistghu jiffurmaw għal perjodu qasir u huma ta' ħsara għall-bniedem.

Gass iehor velenuż li nsibu fl-arja huwa n-*nitrogen dioxide*. Dan il-gass huwa ffurmat mid-dhahen tal-karozzi. F'postijiet fejn it-traffiku jkun intens, speċjalment fis-siġhat ta' fil-ghodu bejn is-7.00 u d-9.00, il-livell ta' *nitrogen dioxide* fl-arja jaqbeż il-limiti permissibbli. Dan kien imkejjel f'postijiet bħall-Furjana fejn ikun hemm kongestjoni tat-traffiku f'ċerti hinijiet tal-ġurnata. Ma nafx jekk il-livell ta' *nitrogen dioxide* fir-Rabat, Għawdex, qattx kien imkejjel speċjalment fil-ġranet tas-sajf fejn l-ammont ta' traffiku huwa kbir hafna. Biżżejjed li wiehed jiftakar li għal kull vettura privata hawn biss 1.6m ta' spazju. Dan qed johloq problema kbira ta' kongestjoni tat-traffiku f'ċerti postijiet u f'ċerti hinijiet. F'dawn il-postijiet qed ikun hemm tniġġis ta' l-arja li huwa ta' detriment għas-saħħa tagħna. Barra li jagħmel ħsara lil saħhitna qed inaqqas il-kwalita` tal-hajja tar-residenti tal-lokal. Aparti l-inkonvenjenza li dawn il-karozzi kollha joholqu, nies li jghixu f'dawn il-postijiet ikollhom iżommu it-twieqi ta' darhom magħluqa minhabba d-dhahen. Kulhadd jaf li sintomu komuni huwa l-uġieħ ta' ras li dawn id-dhahen jikkawżaw, flimkien mal-hsejjes tat-traffiku li huwa ukoll forma ta' tniġġis. Biex intejbu din is-sitwazzjoni irid isir sforz kbir biex it-trasport pubbliku jitjieb, halli dak li jkun jagħmel iktar użu minnu speċjalment għall-affarijiet ta' kuljum bħalma huwa l-ivvjagġar għax-xogħol.

Miżura li ser tghin biex jitnaqqas it-tniġġis ta' l-arja mill-karozzi hija t-tneħħija mill-konsum ta' *petrol* biċ-ċomb fl-aħhar ta' din is-sena. Barra minn hekk qed titjieb il-kwalita` ta' *petrol* u *diesel fuels*. F'Malta, minn Jannar 2001 iċ-ċomb fil-*fuel* impurtat f'pajjiżna tnaqqas minn 0.4 c litru għal 0.15g c litru. Barra minn hekk, bl-introduzzjoni tat-testijiet tal-vetturi (VRT)

qed jitnaqqas it-tniġġis, għax parti mit-*test* huwa biex jikkontrolla d-dhahen mill-vetturi. L-ghan ta' din il-ligi huwa li jitnaqqas it-tniġġis u għaldaqstant titjeb is-sahha taċ-ċittadin. Kulhadd jaf li illum l-karozzi moderni meta jużaw l-aħjar *fuel* ihammgu inqas l-ambjent. Jiena nissuggerixxi lill-Kunsill tar-Rabat, Għawdex biex jiehu l-inizjattiva għall-kampanja "Arja Nadifa għall-Belt Victoria". Fost affarijiet ohra jista' jitlob biex darba fis-sena jkun hemm ġurnata li matulha ma jinsaqx karrozzi fir-Rabat.

Biex nuri kemm d-dhahen tal-karozzi huma ta' hsara, insemmi ukoll li barra l-gassijiet velenuzi li semmejna nsibu ukoll kimiċi ohrajn li jistgħu jikkawżaw il-kanċer fil-bniedem. Fost dawn insibu il-benzina li tinsab fl-arja fejn hemm hafna dhahen. Din is-sustanza velenuza tista' titnaqqas billi jsir xi addattament fil-magna tal-karozza u jitwahrhu dawk li jissejju "catalytic converters". S'issa ma hawn l-ebda kontroll fil-hruġ ta' dawn is-sustanzi u għadu ma qed isir xejn biex titjeb is-sitwazzjoni. It-trab fin li jingema' fit-toroq huwa tip iehor ta' tniġġis. Dan meta jithallat mad-dhahen u jidhol fil-pulmuni tagħna jagħmel hafna hsara lil saħħitna. Wiehed mill-fatturi li qed iżid l-inċidenza tal- marda ta' l-ażma u tal-kanċer huwa propju t-tniġġis ta' l-arja. Kien ipprovat bi studji li saru hawn Malta stess li n-numru ta' tfal li qed ibatu bl-ażma żdied hawn Malta speċjalment f'postijiet traffikużi fejn hemm hafna dhahen. Id-dhahen tal-karozzi jistgħu ukoll ikollhom effett hażin fuq min ibati b'mard iehor tal-pulmuni jew mard kroniku tal-qalb.

Huwa importanti li l-bniedem jgħix iktar komdu izda fl-istess hin bil-kumdità li jkollu ma jkunx jagħmel hsara lill-ambjent ta' madwaru. Jiena nemmen li għandu ikun hemm bilanċ bejn il-mod kif ngħixu u l-bżonn li nzommu l-ambjent nadif. Għandu jkun hemm ukoll harsien strett tar-regolamenti kontra t-tniġġis u nfurzar tal-ligijiet kollha. Bħala individwi

għandu jkollna kuxjenza ekoloġika u nibżghu għall-ambjent ta' madwarna u mhux nwaħħlu f'dak u l-iehor. Kulhadd għandu jhossu responsabbli li jiehu hsieb l-ambjent ta' madwaru; b'hekk inkunu ngħinu biex inzommu pajjiżna nadif u sabih. Wara kollox jekk ikollna arja nadifa u ambjent sabih inkunu intejbu il-kwalità ta' hajjitna u ngħixu aħjar u iktar f'saħħitna.

Peress li dan huwa l-aħhar artiklu għal din is-sena nixtieq nawgura lill-qarrejja kollha u l-familji tagħhom: Il-Milied it-Tajjeb u Sena Mimlija Risq u Paċi.

L-indirizz eletroniku ta' Dr Saliba huwa: msaliba@waldonet.net.mt

Mill-Ittra Apostolika tal-Papa Ġwanni Pawlu II "Rosarium Virginis Mariae"

II-MISTERI tar-RUŻARJU

It-Tnejn	Il-Misteri tal-Ferh.
It-Tlieta	Il-Misteri tat-Tbatija.
L-Erbgħa	Il-Misteri tal-Glorja.
Il-Hamis	Il-Misteri tad-Dawl.
Il-Ġimgħa	Il-Misteri tat-Tbatija.
Is-Sibt	Il-Misteri tal-Ferh.
Il-Hadd	Il-Misteri tal-Glorja.

Il-Misteri tad-Dawl (nhar ta' Hamis)

1. Meta Sidna Ġesu` Kristu tghammed fix-xmara Ġordan.
2. Meta Sidna Ġesu` Kristu wera min hu fit-tieg ta' Kana.
3. Meta Sidna Ġesu` Kristu habbar is-Saltna ta' Alla u sejjah għall-indiema.
4. Meta Sidna Ġesu` Kristu tbiddel quddiem l-Appostli fuq il-muntanja Tabor.
5. Meta Sidna Ġesu` Kristu waqqaf l-Ewkaristija, it-tifkira tal-Misteru ta' l-Ghid.

Aqta' dan it-tagħrif, jew aghmel kopja tiegħu, u zommu quddiemek biex tista' timxi fuqu.

gozo press
OFFSET & LETTERPRESS PRINTING - GRAPHIC DESIGN STUDIO

**Offset & Letterpress Printing
Graphic Design Studio**

Mġarr Road, Għajnsielem, Gozo - Malta.
Tel: 2155 1534 - Fax: 2156 0857 - Mob: 9982 6350
E-mail: gozopress@onvol.net

Links Travel
Your link to the world!

Organisers for Group Tours, Honeymoons, and all other types of Worldwide Travel
47, Republic Street, Victoria, Gozo VCT 103, Malta.
Tel: 356 2156 0180, 356 2155 6476 Mob: 9949 5700
Fax: 356 2156 0181
Email: travel@linksmalta.com Web: www.linksmalta.com

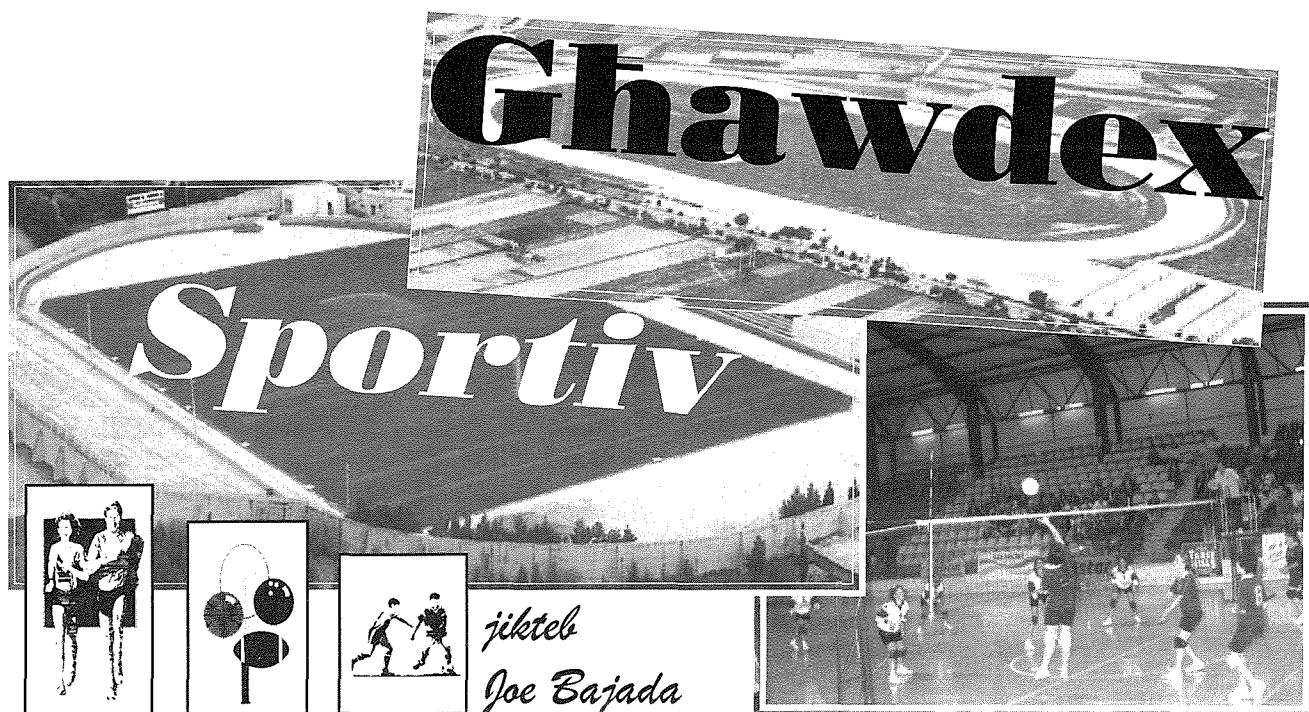

“Ghin biex Trebbahna” -Maratona Sportiva Suċċess

Fl-ahhar tal-gimgha ta' Ottubru fil-Kumpless Sportiv tas-Seminarju nżammet maratona sportiva bi skop ferm nobbli, dak ta' solidarjeta` bl-isports. Fil-fatt din il-maratona ta' 36 siegha kellha l-hsieb principali li titqajjem kuxjenza favur żewġ fondazzjonijiet Ghawdxin li qed jaghtu sehem importanti fil-hajja Ghawdxija u anke dik Maltija. Dawn joffru servizz ta' 24 siegha kuljum lil kull min ikollu bżonn is-servizz tagħhom. L-iskop ta' din il-maratona kien ukoll li jingabru fondi li jkunu ta' ghajjnuna ghal dawn il-fondazzjonijiet, li huma l-OASI u l-ARKA.

Din l-idea nibtet propju fl-istess Kumpless Sportiv tas-Seminarju fejn l-amministrazzjoni sportiva harġet b'din l-idea tal-maratona. Minkejja li din kienet xi haġa Prattikament ġdida ghal Ghawdex, ġie fformat kumitat u beda jsir hafna xoghol biex l-organizzazzjoni tkun wahda tajba u b'hekk ikun hemm ċerta garanzija ta' suċċess. Bdeu id-diversi kuntatti ma' personalitajiet distinti. Kuntatti ohra saru ma' diversi entitajiet sportivi lokali li effettivament kellhom ikunu huma l-protagonisti principali ta' din l-attiva` sportiva twila. Saru appelli wkoll lill-Kunsilli Lokali biex dawn, mhux biss jaghtu d-donazzjonijiet tagħhom, iżda jhajjru liċ-ċittadini rispettivi biex jipparteċipaw b'xi mod f'din il-manifestazzjoni sportiva. Ma setax jonqos li jsiru appelli wkoll lill-Arċiprieti u Kappillani biex javżaw fil-knejjes tagħhom. Dan ix-xoghol kollu kien bi skop wiehed. It-thejjijiet baqghu ghaddejjin b'ritmu mghaġġel.

Il-Kumitat ha hsieb ukoll biex jaghti lil din il-maratona ċerta identita` billi ghażel il-*motto* u d-diska ufficjali. Bhala *motto* nstab wiehed applikabbli hafna, “Ghin biex trebbahna”. Hija verita` assoluta li daww kollha li jinsabu jiehdu l-kura f'dawn iż-żewġ fondazzjonijiet jehtieġu lilna li ninsabu barra, li bl-appoġġ u l-ghajjnuna tagħna nghanuhom jirkupraw sitwazzjonijiet pjuttost diffiċli. Pero` bis-sapport ta' bosta dan l-irkupru ta' tant persuni jista jsir realta`. Imbagħad bhala kanzunetta intaġħzet “Imhabba Unika` ta' Pamela Bezzina, kanzunetta adatta ferm ghal okkażjoni bhal din.

Il-ġurnata tant mistennija, 26 t'Ottubru waslet ukoll, u diversi atleti telqu b'girja bit-torċi mill-OASI u l-ARKA, u wara li nxtelgħet l-urna, l-E.T. Monsinjur Isqof Nikol Cauchi kkonċelebra l-quddiesa għall-atleti kollha. F'din il-maratona sportiva saru diversi *tournaments* għal diversi tipi ta' *sports*. Fil-fatt intlagħab l-*football 5-a-side*, *aerobics*, *chess*, *table-tennis*, *volleyball*, *billiards*, *basketball* u anke ġirjiet ta' 2km u 4 km għall-istudenti. Fil-*football* saru diversi *tournaments* għal bosta kategoriji. Minn barra



dawn l-attivitajiet sportivi, inżammet ukoll *car wash* quddiem l-Arcadia u dan biex jingabru iktar fondi. Din il-maratona kienet taht il-patroċinju ta' l-Isqof ta' Għawdex u kienet inawgurata mill-Ispeaker Anton Tabone.

Minbarra dawn l-attivitajiet sportivi kollha, l-kumitat organizzattiv ha hsieb biex f'kull serata joffri spettakklu ta' talent lokali biex jattira lill-familji kollha. Fost dawk li hadu sehem kien hemm Ira Losco, John Bundy, Claudette Pace, Renato, Adelina Attard, Debbie Scerri, Olivia Lewis, Alison White Dancers, Pamela Bezzina, Miriam Christine Borg, Mario Caruana, *The Tramps*, YADA Dancers, *Body Art Dance Group*, Elaynia Caruana, Marbeck Spiteri, Melissa Xuereb, Christabel Bajada, Teddy Zammit, l-Kor Fjur t' Assisi u Cicco *the Clown*. Waqt dawn iż-żewġ serati ttellghu diversi *spot prizes* għal dawk prezenti kif ukoll anke għal dawk li offrew id-donazzjonijiet tagħhom permezz tat-*telephone*.

Tajjeb li wiehed isemmi li din il-maratona ġibdet ukoll lejha diversi personalitajiet distinti fosthom il-President ta' Malta u l-Prim Ministru. Attendew ukoll l-*Ispeaker* tal-Kamra tar-rappreżentanti, l-Ministru għal Għawdex, id-Deputat Kap tal-Oppożizzjoni, kif ukoll diversi Membri Parlamentari. Din il-maratona giet fi tmiem tagħha b'mod eċċezzjonali fost żfin, briju u atmosfera ta' festa b'kant minn Ira Losco flimkien ma' l-atleti kollha li nġhaqqdu magħha fuq il-*court*.

Din il-maratona nġhatat ukoll importanza minn diversi stazzjonijiet tar-radjiijiet lokali, iżda l-kumitat organizzattiv hassu urtat għal mod li l-ebda stazzjon tat-telewizzjoni ma sab ftit minuti biex jagħti pubbliċita` lil din il-manifestazzjoni, meta f'ċirkostanzi simili għal attivitajiet li jsiru f'Malta jintwerew fuq diversi stazzjonijiet lokali. Iżda s-suċċess ta' din il-maratona johrog mis-somma miġbura, fejn it-total kien ta' Lm6048. U dan, meta wiehed jikkunsidra li din kienet l-ewwel attivita` simili f'Għawdex, bilfors għandu għax johrog sodisfatt. Fil-fatt dan is-sodisfazzjon kien espress mill-istess kumitat organizzattiv li xtaq pubblikament li jirringrazzja lil dawk l-atleti u voluntiera kollha li taw is-sehem tagħhom, kif ukoll lill-isponsors li kienu *Victor J Borg Enterprises*, *J. Debono Printing* u l-*APS Bank Ltd*.

LAVA
SOLAR HEATERS

the heaters that keep you smiling even after you receive your electricity bills!

No. 1
for Prices & Quality

"HILITE" Hardware Store,
St. Bert Street, Xewkija, Gozo.
Tel: 2155 5736, 9947 8884 - Fax: 2155 5736
Email: hilite@maltanet.net

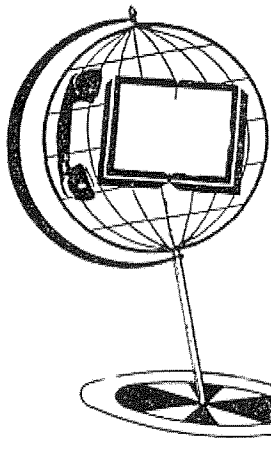

kurżitajiet minn madwar id-Dinja

migbura minn Pierre Mejlak

◆ *Tixrob il-kolla flok sugu tal-langas!*

Mara mir-Rumanija kellha tiddaħhal l-isptar wara li f'ristorant giet servuta tazza kolla minflok, kif kienet ordnat hi, tazza sugu tal-langas. L-isfortunata hija Mirela Ciolan, li kienet marret fir-ristorant ta' Tohanu Nou għaliex kienet bil-ghatx.

Li ġara kien, li l-*waitress* biddlet il-flixxkun tal-*juice* ma' flixxkun iehor simili li kien kolla li ntuzat minn xi haddiema fil-*kċina* tar-ristorant. Tistghu taħsbu kif l-istonku tagħha ghaqad haġa wahda!

◆ *Shakespeare b'wiċċ ta' kriminal!*

Wirja li nfethet dan l-ahhar f'Cologne turi x'harsa seta' kellu d-drammaturgu ingliz William Shakespeare. Madanakollu l-apparat użat kien wiehed ta' *photofit*, l-istess bhal dawk li jagħmlu għall-kriminali mfittxija mill-Pulizija. L-esebizzjoni fil-fatt ittellgħet mid-dipartiment tad-drama ta' l-Universita' ta' Cologne, bil-kollaborazzjoni tad-Dipartiment ta' l-*Investigazzjonijiet Kriminali* tal-Pulizija.

Fost personalitajiet ohra li ġew ipprezentati b'dan il-mod kien hemm ukoll Mozart u Moliere. Min jaf x'qau?!

◆ *Hamest' ijiem ħabs għal card falza!*

Studenta miċ-Ċili' kellha tqatta hamest ijiem shah imsakkra fil-ħabs tan-nisa għaliex ippruvat tqarraġ b'xufier tal-karozza tal-linja meta pprezentatlu *bus-card* qadima. Mariela Valdebenito ta' 21 sena kellha thallas mal-ħames liri maltin biex wara hamest 'ijiem fil-ħabs tkun tista tiritorna lura d-dar. Ma' kienux hames ċenteżmi li riedet tiffranka!

◆ *Jivvinta tumblefryer!*

Innovatur Skoċċiz ivvinta biċċa apparat, simili hafna għal *tumble dryer*, pero' tista ssajjar l-ikel fih! It-*tumble fryer* ta' Stuart Morrison juża l-istess teknoloġija li juża t-*tumble dryer* biex inixxef il-hwejjeġ, bid-differenza li dan jista jsajjar kollox, minn tiġieġ għal *chips*. L-invenzjoni ta' dan ir-raġel minn, f'Argyll, intgħazlet mill-istazzjon Discovery bhala wahda innovattiva hafna!

◆ *\$35,000 għal mushroom speċjali!*

Ristorantier Amerikan nafaq \$35,000 biex akkwista *mushroom* rari, li tiżen aktar minn kilogramma. Joe Pytka qal li ser juża din il-*mushroom* f'għadd ta' platti li joffri r-ristorant tiegħu, u jispera li l-flus li nafaq jakkwistahom lura b'zieda fil-klijenti li jiġu jduqu l-*aroma* ta' din il-*mushroom* unika, fil-*West Hollywood French Restaurant* tiegħu (fejn sewwa, ma nafx!), u ara x'differenza ta' toġhma fiha aktar minn kwalunkwe *mushroom* ohra...!

Ta Pawlu



4 Triq Manuel de Vilhena, Imġarr, Gozo, GSM 104.



Da Luigi's

Restaurant & Wine Bar

For the finest food & best selection of wines

30 Manoel De Vilhena Street,
Mġarr - Gozo

Tel: 2155 8681 / 2156 1316
Fax: 2155 0122 Mob: 9988 8457

IL-HAJJA f'Għawdex

WERREJ SENA 2002

APPREZZAMENTI

	<i>Xahar</i>	<i>Paġna</i>
Dun Mikiel Buttigieg: Saċerdot għal kulhadd... (<i>Dun Karm Refalo</i>)	Marzu	49
Il-Kanoniku Dun Alwiġ Camilleri (<i>Dun Eddie Zammit</i>)	Jannar	23
Kan. On. Dun Ġwann Muscat (1925 - 2002) (<i>Dun Duminku Camilleri</i>)	Awissu/Sett.	31

ARTIKLI ĠENERALI

B'rikonoxxenza lejn l-E.T. Mons Isqof Nikol Ġ. Cauchi, ir-Raba' Kappillan tal-Parroċċa tal-Qalb ta' Ġesù, Fontana, Għawdex. (<i>Dun George Bezzina</i>)	Marzu	41
Ġorġ Pisani - il-Poeta Għawdex li għadu haj f'qalb l-Għawdexin (<i>Dr. Paul G.Pisani</i>)	Ġunju/Lulju	26
Hidma Pastorali maż-Żgħażaġh fi żmien il-Milied (<i>Angie Pace</i>)	Frar	26
Il-Knisja ta' Iquitos fil-Perù - Knisja Żagħżuġha (<i>Fr Raymond Portelli</i>)	Ottubru	19
Il-Kurja t'Għawdex f'dawn l-aħhar Hamsin Sena (<i>Mons. Giovanni B. Gauci</i>)	Marzu	43
Il-Milied ta' Tfuliti (<i>Mons Isqof Nikol Ġ. Cauchi</i>)	Diċembru	32
Is-Sajf u ż-Żgħażaġh: Vaganzi, Bahar, Mistrieh u ...Voluntarjat! (<i>Diversi awturi</i>)	Ottubru	26
Is-Sinodu ta' l-Isqofijiet (<i>Dun Renato Borg</i>)	Jannar	20
Is-17-il Jum Dinji taż-Żgħażaġh f'Toronto, Kanada (<i>Ivan Farrugia, Joe u Giovanna Rapa</i>)	Awissu/Sett.	16
It-Tifkira Solenni tal-Fidili Mejtin Kollha fil-Liturġija (<i>Dun Reuben Micallef</i>)	Novembru	26
Jitfakkar il-50 Sena Saċerdozju ta' Mons. Isqof Nikol Cauchi (<i>Mons. G. B. Gauci</i>)	Mejju	20
Kwart ta' Miljun Ktieb fi 30 Sena mil-"Lumen Christi" (<i>Dun Anton Sultana</i>)	Ottubru	16
L-Għoti tad-demem f'Għawdex (<i>Dun Eddie Zammit</i>)	Frar	19
L-Isqof Cauchi kif nafu jien: Kappillan, Filosofo u Ġurnalista (<i>Pawlu Mizzi</i>)	Marzu	12
L-Isqof Cauchi: L-Ispirazzjoni tal-Lajċi Għawdexin (<i>Anton Farrugia</i>)	Marzu	16
L-Isqof Cauchi jirrakkonta... (<i>Dun Eddie Zammit jintervista lill-E.T. Mons Isqof</i>)	Marzu	22
L-Isqof Cauchi u l-Formazzjoni tas-Saċerdoti fis-Seminarju...(Dun Anton Thuema)	Marzu	38
Pastorali Djoċesana maż-Żgħażaġh Għawdexin fir-Randan u l-Għid 2002 (<i>Dun Giovanni Curmi</i>)	Ġunju/Lulju	18
Tifkiriet u Drawwiet Għawdexin marbutin mal-Festa ta' l-Għid ta' Dari (<i>Mons. Lawrenz Sciberras</i>)	April	18

ARTIKLI BIJOGRAFIĊI TA' ANĠLU XUEREB

Madre Margerita De Brincat 1 - Min kienet?	Jannar	29
Madre Margerita De Brincat 2 - Madre Margerita u l-Providenza	Frar	29
Madre Margerita De Brincat 3 - Soru kuraġġjuża fil-Missjoni ta' Korfù	Marzu	48
Madre Margerita De Brincat 4 - Heġġa Missjunarja	April	29
Madre Margerita De Brincat 5 - Tghix Hajja Franġiskana	Mejju	36
Madre Margerita De Brincat 6 - Edukatriċi	Ġunju/Lulju	36
Madre Margerita De Brincat 7 - Devota Kbira tal-Madonna u tal-Qalb ta' Ġesù	Awissu/Sett	40
Madre Margerita De Brincat 8 - Hadet il-vokazzjoni tagħha bis-serjetà	Ottubru	36
Madre Margerita De Brincat 9 - "Inhobbu l-Imhabba"	Novembru	36
Franġisk Portelli	Diċembru	40

ARTIKLI TA' MONS. ISQOF NIKOL Ġ. CAUCHI

Il-Messija Mistenni	Mejju	24
L-Eżistenza t'Alla fit-Tradizzjoni Ġudeo-Kristjana	Ottubru	24
L-Eżistenza t'Alla fit-Tradizzjoni Ġudeo-Kristjana	Novembru	24

L-Istoriċità ta' l-Evangelji	Jannar	24
L-Istoriċità ta' l-Evangelji	Frar	24
L-Istoriċità ta' l-Evangelji	April	24
L-Istoriċità ta' l-Evangelji	Ġunju/Lulju	24
L-Istoriċità ta' l-Evangelji	Awissu/Sett.	32

BOOKMARK (KOTBA ĠODDA)

<i>Attard Anton F.</i> , Mid-dinja tas-Seher u tal-Folklor - (<i>Grazio A. Grech</i>)	Awissu/Sett.	18
<i>Caritas Ghawdex</i> , L-Almanakk Ghawdexi 2002 - (<i>Dun Anton Sultana</i>)	Frar	22
<i>Cauchi Nikol Ġ.</i> , Dun Alwiġ Mizzi - Sależjan - (<i>Dun Gorġ Mercieca</i>)	Dicembru	22
<i>Cauchi Nikol Ġ.</i> , Marija fil-Misteru ta' Kristu u tal-Knisja - (<i>Dun Gerard Buhagiar</i>)	Novembru	22
<i>Cauchi N - Frendo Ġ.</i> , Ejjew Nadurawh - (<i>Mons. Salv Grima</i>)	Marzu	51
<i>Curmi Albert</i> , Għaliex...!?? - (<i>Dr. Mario Saliba, M.D.</i>)	Ottubru	18
<i>Grech Grazio A.</i> Mill-Istorja Mużikali ta' Ghawdex - (<i>Anthony Grech</i>)	Mejju	26
<i>Lumen Christi Media Centre</i> , Katekiżmu għaċ-Ċkejknin - (<i>Arcip. Mons. C Mercieca</i>)	Novembru	22
<i>Schembri Guido</i> , Il-Mara fid-Dinja Antika, fil-Bibbja u fil-Knisja - (<i>Oliver Friggieri</i>)	Dicembru	22
<i>Sciberras Lawrenz</i> , Ġesù Kristu Mhabbar mill-Profeti - (<i>P. Guido Schembri</i>)	Jannar	22
<i>Xuereb Angelo</i> , Il-Misteru ta' l-Ghid - (<i>Mons. Salv Grima</i>)	April	22

ĊIKKU L-GHAWDXI

Jannar - Dicembru (b'eċċezzjoni ta' Marzu meta ma dehrinx)		10
--	--	----

DRAWWIET MISSIRIJETNA (ANTON F. ATTARD)

Il-Biedja f'Ghawdex (It-Tielet Parti)	Jannar	30
Il-Biedja f'Ghawdex (Ir-Raba' Parti)	Frar	30
Il-Biedja f'Ghawdex (Il-Hames Parti)	April	30
Il-Biedja f'Ghawdex (Is-Sitt Parti)	Mejju	30
Il-Biedja f'Ghawdex (Is-Seba' Parti)	Ġunju/Lulju	30
Il-Biedja f'Ghawdex (It-Tmien Parti)	Awissu/Sett.	34
Il-Biedja f'Ghawdex (Id-Disa' Parti)	Ottubru	30
Il-Biedja f'Ghawdex (L-Għaxar Parti)	Novembru	30
Il-Biedja f'Ghawdex (Il-Hdax-il Parti)	Dicembru	34

EDITORJALI

2002 - aktar Vjolenza jew Paċi?	Jannar	3
Hamsin Sena Saċerdot	Marzu	3
Kemm ahna ġenwini?	April	3
L-Eku tal-Pastorali ta' Santa Marija	Ottubru	3
L-Istudenti Ghawdxin f'Malta	Awissu/Sett.	3
Milied ta' Veru	Dicembru	3
Paċi, Ġustizzja u Mahfra	Frar	3
Qbadna t-triq tat-tifrik?	Mejju	3
Sehem il-Knisja Lokali fl-Edukazzjoni ta' Wliedna	Novembru	3
Żewġ Kwadri tal-Familja Ghawdxija	Ġunju/Lulju	3

GHAWDEX SPORTIV (JOE BAJADA)

Charles Cilia jirbah in-nofs Maratona ta' Ghawdex	Ottubru	40
Gozo F.C. - Baqa' skop għalih?	Jannar	40
"Ghin biex Trebbahna" - Maratona Sportiva Suċċess.	Dicembru	44
Ix-Xaghra jirbhu l-Ewwel Post fis-Sitt Edizzjoni tal-"Loghob Minghajr Konfini"	Novembru	40
Iż-Żgħażaġh u l-Ispport	April	40
Merħba lill-Windsurfing u l-Ibburdjar	Awissu/Sett.	44
Nadur Youngsters Champions għas-Sitt Darba	Ġunju/Lulju	40
Sports għall-Persuni b'Diżabilità	Frar	40
Xewkija Tigers jirbhu l-GFA Cup għas-sitt darba	Mejju	40

GHAWDEX 300 SENA ILU - Paġna mill-Arkivju Nazzjonali (FR. JOSEPH BEZZINA)

Għas-Sigurtà ta' Torri u ta' Palazz	Frar	9
Il-Bandiera ta' Ghawdex	Mejju	9

Il-Kastellan ta' Dahlet Qorrot	April	9
Ilma għall-Palazz tal-Gvernatur	Novembru	9
Is-Surmast Dun Onorat	Ottubru	9
Kontroll fuq l-Inbid	Dicembru	9
L-Ispejjeż tat-Trasport bejn Malta u Għawdex	Ġunju/Lulju	9
L-Onorarju tal-Gvernatur	Awissu/Sett.	9
Mahżen għall-bejgħ tal-qamh fir-Rabat	Jannar	9
Pont ġdid għaċ-Ċittadella	Marzu	9

IL-HAJJA FID-DJOĊESI (GEOFFREY G. ATTARD U VICTOR SAID)

Jannar - Dicembru		4
-------------------	--	---

INT U SAHĦTEK (DR. MARIO SALIBA M.D.)

Id-Dinja tal-Ballun	Mejju	38
Il-Ġenetika: Arma f'idejn il-Bniedem	Ottubru	38
Il-Ktieb tal-Hajja	Jannar	38
Is-Servizzi tas-Sahha	Novembru	38
It-Theddida ta' l-Aids	April	38
It-Tniġġis ta' l-Arja	Dicembru	42
It-Traffiku u Sahhitna	Frar	38
Kuxjenza Ambjentali	Ġunju/Lulju	38
L-Ekoloġija tal-Flus	Awissu/Sett.	38

KURŻITAJIET MINN MADWAR ID-DINJA (PIERRE J. MEILAK)

Jannar - Novembru (b'eċċezzjoni ta' Marzu meta ma dehrinx)		42
Dicembru		46

L-INTERVISTI (DUN EDDIE ZAMMIT)

Għawdxin f'Melbourne	Frar	12
Għawdxin Onorati	Jannar	12
Għaxar snin ta' hidma mit-twaqqif tal-Lumen Christi Media Centre	Ottubru	12
Il-Kummerċ f'Għawdex	Ġunju/Lulju	12
Il-Milied fix-Xaghra	Dicembru	12
Kristu Haj fostna illum	April	12
L-Isqof Cauchi f'egħuluq il-50 sena mill-Ordinazzjoni Saċerdotali	Marzu	21
L-Oratorju Don Bosco	Novembru	12
50 sena ilu: L-Ewwel Ġebbla tar-Rotunda	Mejju	12
Żjara tal-Isqof Cauchi fil-Brażil	Awissu/Sett.	19

MILL-KNISJA FID-DINJA (DUN EDWARD XUEREB)

Mill-Knisja fid-Dinja	Jannar 27, Frar 23, Marzu 53, April 23, Mejju 23, Ġunju/Lulju 23 Awissu/Settembru 15, Ottubru 23, Novembru 23, Dicembru 31	
-----------------------	---	--

MIXXELLANJI

Kitba Importanti ta' l-Isqof Cauchi (Biblijografija magħżula minn Dun. Anton Sultana)	Marzu	54
Mediterranea: Festival Annwali fil-Qalba tal-Mediterran (Marion Zammit)	Novembru	28
Novella - Ir-Reċta tal-Milied fiċ-Ċentru ta' Hal Ferh	Dicembru	18
Programm taċ-Ċelebrazzjonijiet fl-Okkażjoni tal-Ġublew tad-Deheb ta' l-Ordinazzjoni Saċerdotali ta' l-E.T. Mons. Nikol Ġ. Cauchi	Marzu	10
Tibdil fid-Direzzjoni tar-Rivista tagħna	Novembru	8
Werrej Sena 2002	Dicembru	47

POEŻIJI

Attard Joe M.: Hamsin Sena Saċerdot	Marzu	20
Camilleri Fr. Eddie: Il-Mara	Jannar	28

<i>Camilleri Fr. Eddie: Il-Gżira tad-Destin</i>	Frar	28
<i>Psaila J.W.: Tama</i>	April	28
<i>Sultana Francis: Il-Fliegu</i>	Mejju	28
<i>Sultana Francis: Il-Mewt timxi mal-Moda</i>	Novembru	19
<i>Sultana Francis: Xewqat sbieħ, Ġesù!</i>	Diċembru	19

RIFLESSJONIJIET MINN A.C.M

Escrivà: Qaddis Ġdid	Novembru	20
Favur Turizmu li jirrispetta u jippromovi lill-popli u l-ambjent	Awissu/Sett.	12
Iċ-Ċanfira ta' Mahatma Ghandi	Diċembru	20
Il-Messaġġi tal-Papiet fil-Jum Mondjali tal-Paċi	Jannar	18
Il-Mulej qam tassew	April	20
Is-Saċerdot Kattoliku	Marzu	18
Iż-żewġ imħabbiet ta' Patri Piju: Marija u Kristu	Mejju	18
Kif il-Knisja thares lejn l-Internet	Ġunju/Lulju	20
L-Ilma: fi stat ta' emerġenza	Ottubru	20
Rispett għall-Hajja	Frar	20

WIRT GŻIRITNA (ĠUŻEPPI M. BEZZINA)

Il-Mużew tal-Istorja Naturali (mir-Raba' sal-Għaxar parti,) minn Jannar sa Ottubru f'paġna 34		
Ġużepi Grech u l-Mithna ta' Kola fix-Xaghra (L-Ewwel Parti)	Novembru	34
Ġużepi Grech u l-Mithna ta' Kola fix-Xaghra (It-Tieni Parti)	Diċembru	38

X'ĠARA DAN L-AHHAR (LELIO SPITERI)

Ahbarijiet ta' Ghawdex, minn Jannar sa Diċembru		6
---	--	---

JULIAN SULTANA & CO. LTD.
Marble, Granite Works & Ceramic Tiles

Factory & Residence:
 "Emerald Pearl Ville", Marsalforn Street,
 Xaghra XRA 104, Gozo.

Tel: 2155 7136 Fax: 2156 3743
 Mob: 9949 3442 E-mail: julians@vol.net.mt

The Photo Shop

1 hr Photos
135-APS-Digital

Fortunato Mizzi Street
Victoria, Gozo

Tel. 563 403 / 557 555

e-mail: kaiser@maltanet.net

Four Special Occasions
Photos & Video
with a difference

a reason to smile !!

Sole Agents & Distributors
for:

Novo Modo Albums
Velbon Tripods
Mogetta Argenti
Lupo Studio Lights
Night Owl Optics



la femme

*Women's
Choice ...*

Karlu Galea Street, Victoria, VCT III, Gozo

Tel. 21 564243, 21 558886 Fax. 21 564215 Mob. 99470114